



## Boîtier interface pour le Soundweb London







## SOMMAIRE

---

⇒ Description.....	4
⇒ Synoptique.....	5
⇒ Face avant.....	6
⇒ Face arrière.....	7
⇒ Câblage XLR-BLU100-ISL874.....	20
⇒ Cavaliers.....	21
⇒ Informations.....	22

## DESCRIPTION

---

L'ISL874 est un boîtier d'interface destiné au rack de traitement audio BSS Soundweb London. Il conditionne les entrées / sorties GPI/O du Soundweb London et permet le raccordement direct d'un pupitre speaker PRF55 (4 Boutons poussoirs lumineux, 2 potentiomètres, 1 voyant).

### Entrées :

Le Soundweb London dispose de 12 entrées GPI. Ces entrées universelles peuvent recevoir des boucles (entrées TOR) ou des potentiomètres (entrées analogiques). Les 8 premières entrées recevront des boucles, les 4 dernières des potentiomètres ou des boucles.

L'ISL864 interface les 8 premières boucles avec :

- Une carte ART864-IN ou les entrées de deux cartes ART864-M permettant de bénéficier de toutes les facilités d'exploitation de ces cartes.
- Les 4 BP d'un pupitre speaker PRF55 (raccordement sur un connecteur Sub-D 37 points). Une matrice de cavaliers de codage 12x8 permet d'affecter les 12 entrées TOR de l'ISL874 aux 8 premières entrées GPI du Soundweb London. Les 4 dernières entrées GPI du Soundweb London recevront soit les 2 potentiomètres du pupitre speaker PRF55, soit une interface sur une Sub-D15 points configurable en entrées boucles ou potentiomètres.

**Attention, il n'est pas possible d'utiliser simultanément les potentiomètres du pupitre speaker PRF55 et cette interface.**

### Entrée Casque :

Une entrée casque est prévue sur l'ISL864 pour alimenter les embases casque du pupitre speaker PRF55.

### Sorties :

Le soundweb London dispose de 6 sorties logiques (niveau TTL) et d'une sortie watchdog sur opto-coupleur. L'ISL874 interface ces signaux logiques vers :

- Une carte ART 864-OUT ou les sorties de deux cartes ART864-M permettant de bénéficier de toutes les facilités d'exploitation de ces cartes.
- Les 5 voyants du pupitre speaker PRF55. Une matrice de cavaliers de codage 7x13 permet d'affecter les 7 sorties logiques du Soundweb London aux 13 sorties de l'ISL874.

L'ISL874 dispose d'une alimentation de 24 volts destinée aux voyants du pupitre speaker PRF55 et à l'alimentation des sorties de la carte ART864-OUT ou des cartes ART864-M. Cette alimentation est aussi disponible en face arrière pour alimenter des accessoires.

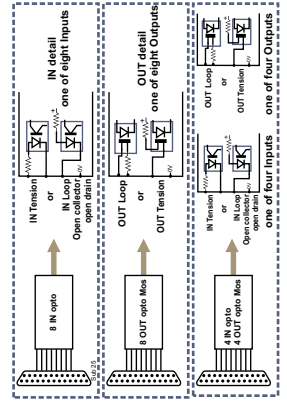
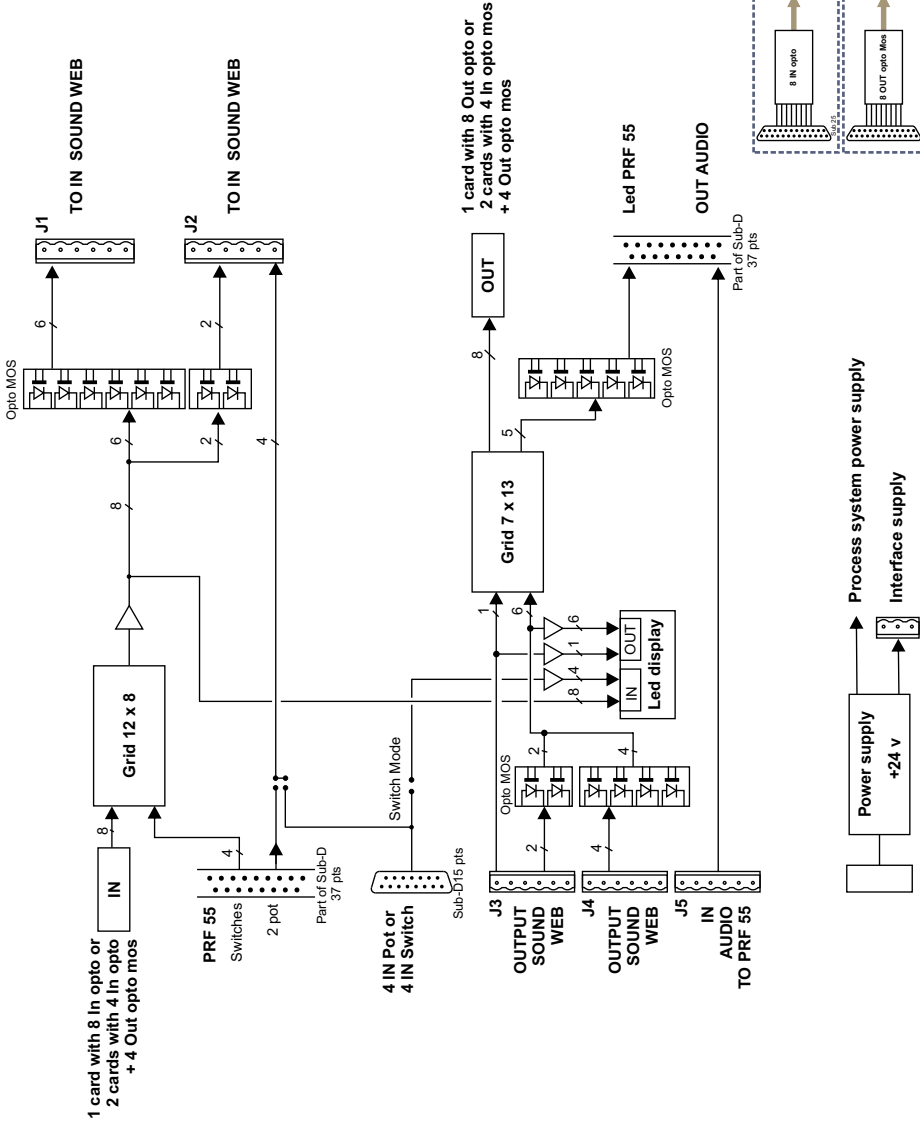

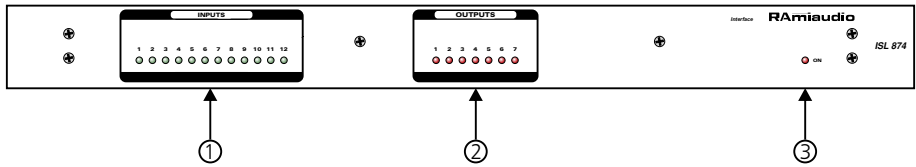

- 1 - Visualisation des états des entrées (1 à 12).
- 2 - Visualisation des états des sorties (1 à 7).
- 3 - Témoin lumineux rouge de mise sous tension.

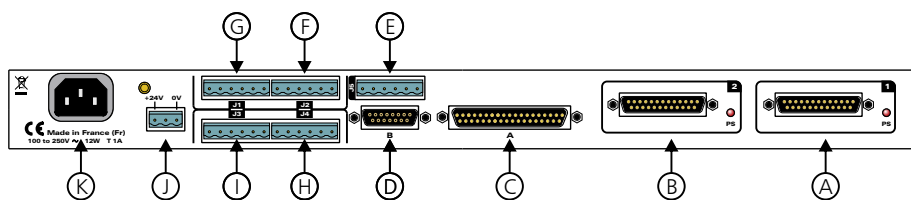

**A - B-** Embase 25 points femelle ou embase 25 points mâle (selon la configuration choisie).

L'ISL 874 peut recevoir des cartes option ART864 :

- soit une carte IN et une carte OUT.
- soit deux cartes mixtes.

Voir emplacement des cartes ci-dessous

Face arrière

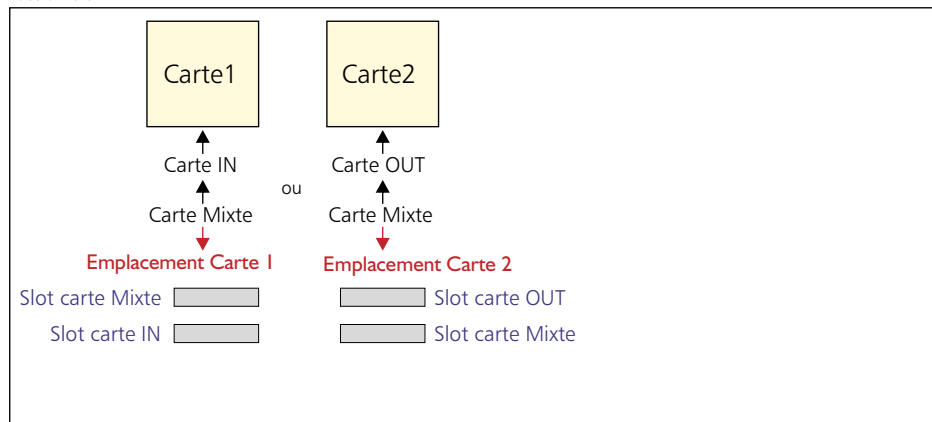

Face avant

**Attention :** l'emplacement pour connecter les cartes, est différent selon le type de carte.

- Il n'est pas possible de mettre une carte ART864-OUT dans l'emplacement carte 1.
- Il n'est pas possible de mettre une carte ART864-IN dans l'emplacement carte 2.

⇒ Carte d'entrée

Câblage de la Sub-D 25 points

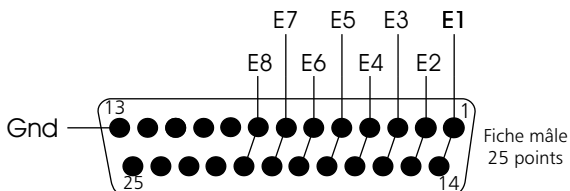

Configuration de la carte d'entrée

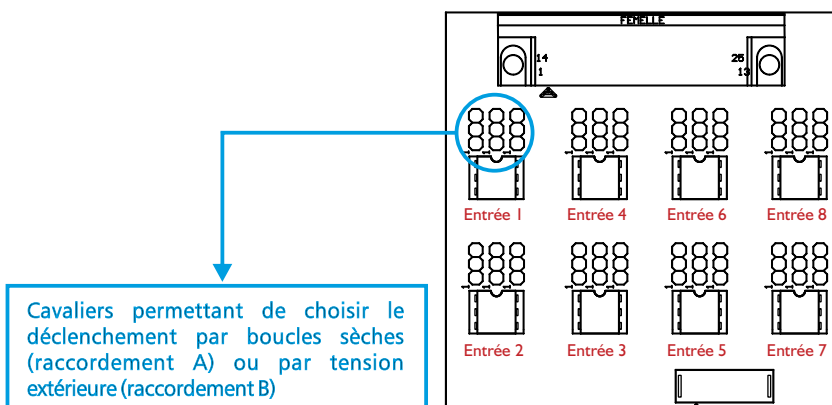

**Raccordement A**

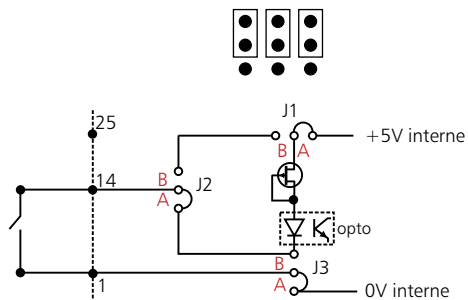

**Raccordement B**

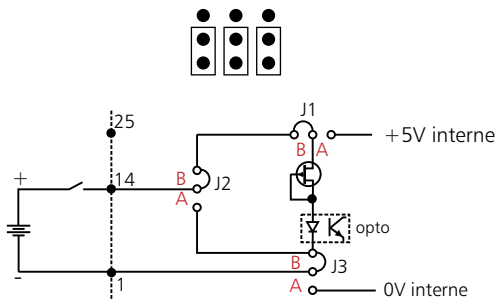

Idem pour les entrées 2 à 8.



⇨ Carte de sorties OPTO MOS

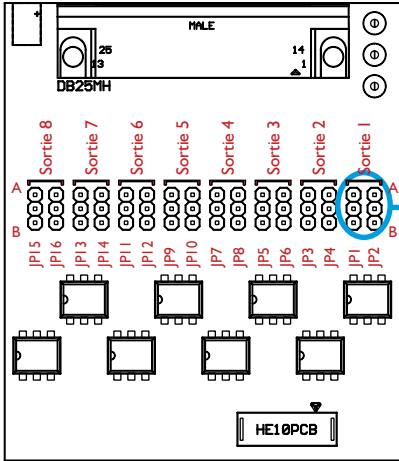

Cavaliers JP1 et JP2 (configuration de la sortie 1)

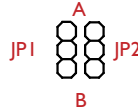

**Raccordement C**

(Commutation boucle, charge alimentation par l'extérieur)

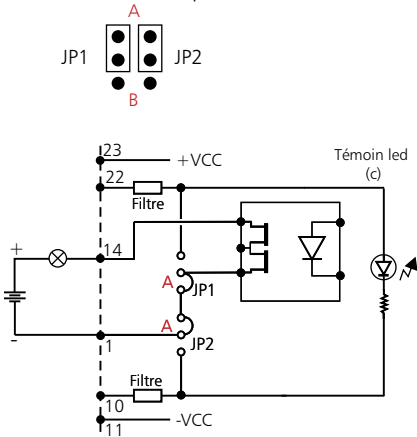

**Raccordement D'**

(Utilisation de l'alim générale distribuée commutée)

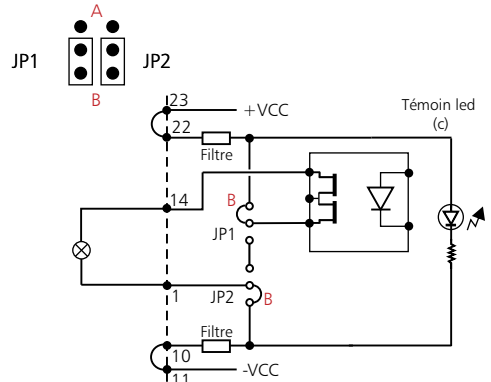

**Raccordement D''**

(alimentation extérieure commutée)

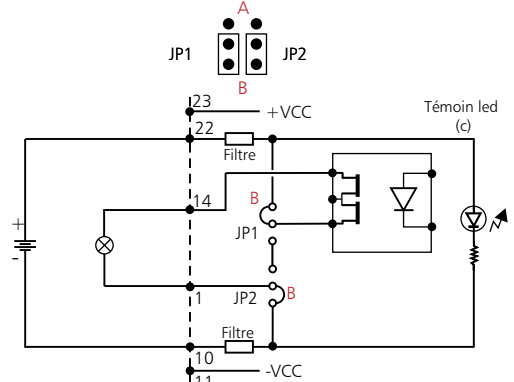

L'opto MOS permet de commuter des courants alternatifs, ce qui permet de s'affranchir de la polarité aux bornes du double MOS.

Courant Max : 200 mA  
Disjonction à 350 mA

## ⇒ Carte de sorties OPTO MOS (suite)

Idem pour configurer les sorties 2 à 8.

Sortie 2 ⇒ JP3 et JP4  
 Sortie 3 ⇒ JP5 et JP6  
 Sortie 4 ⇒ JP7 et JP8  
 Sortie 5 ⇒ JP9 et JP10

Sortie 6 ⇒ JP11 et JP12  
 Sortie 7 ⇒ JP13 et JP14  
 Sortie 8 ⇒ JP15 et JP16

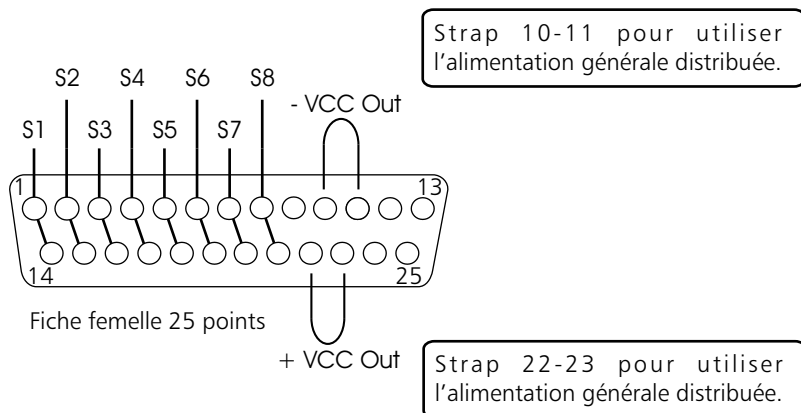
Câblage de la Sub-D 25 points

⇒ Carte mixte (4 entrées et 4 sorties)

a/ Les entrées

Configuration de la carte d'entrée

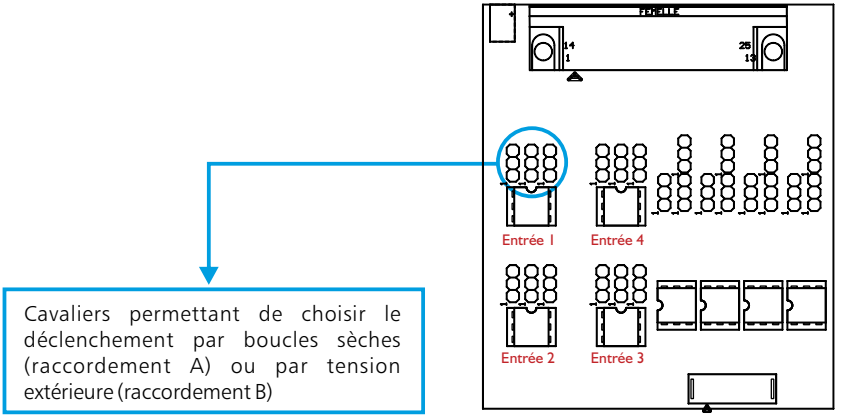

**Raccordement A**

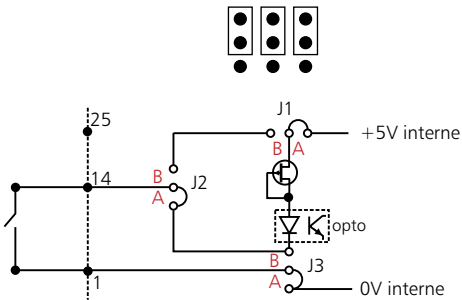

**Raccordement B**

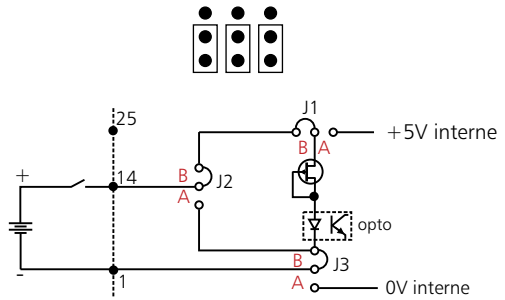

Idem pour les entrées 2, 3 ou 4.

⇒ Suite de la carte mixte (4 entrées et 4 sorties)

b/ Les sorties

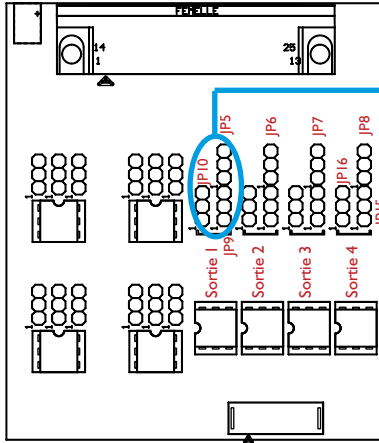

Cavaliers JP10, JP9 et JP 5 (configuration de la sortie 1)

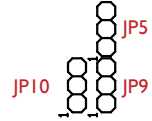

**Raccordement C**

(Charge alimentation par l'extérieur)

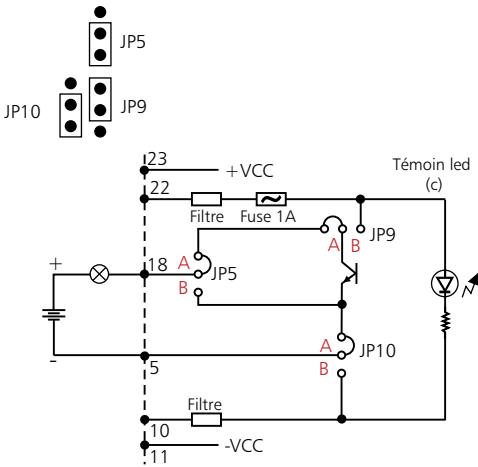

**Raccordement D'**

(Utilisation de l'alim générale distribuée)

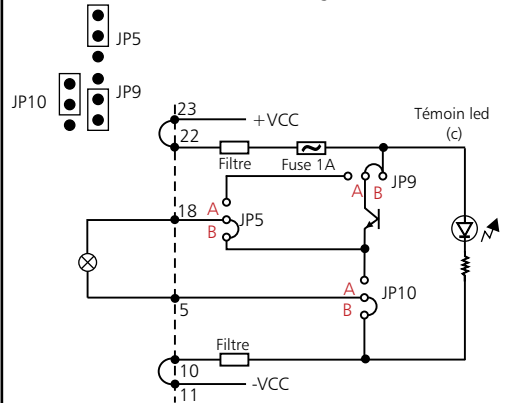

**Raccordement D''**

(alimentation extérieure)

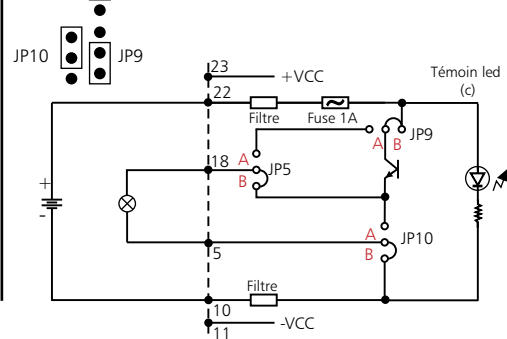

## b/ Les sorties (suite)

Idem pour configurer les sorties 2, 3 et 4.

Sortie 2 ⇒ JP11, JP 12 et JP 6

Sortie 3 ⇒ JP13, JP14 et JP 7

Sortie 4 ⇒ JP15, JP16 et JP 8

Câblage de la Sub-D 25 points

Strap 10-11 pour utiliser  
l'alimentation générale  
distribuée.

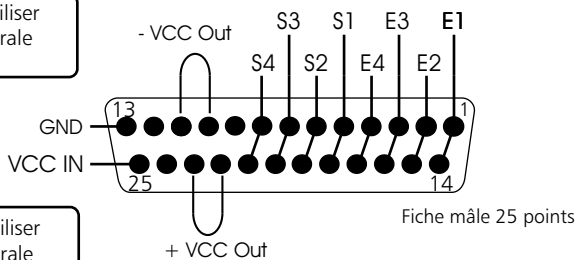

Strap 22-23 pour utiliser  
l'alimentation générale  
distribuée.

⇒ Carte mixte OPTO MOS (4 entrées et 4 sorties)

a/ Les entrées

Configuration de la carte d'entrée

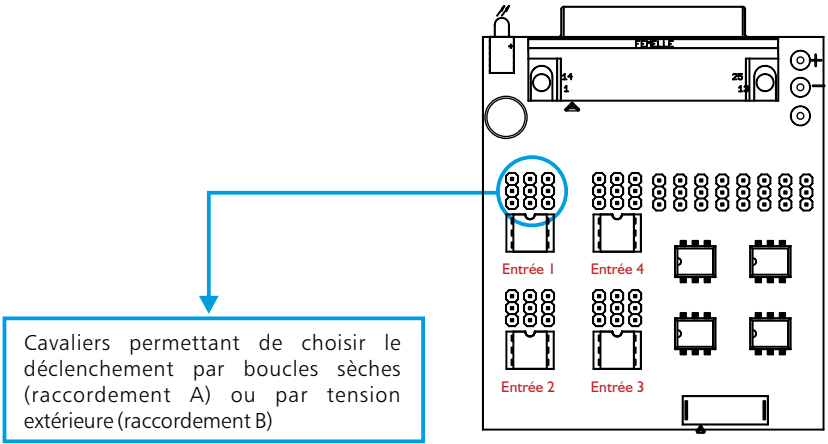

**Raccordement A**

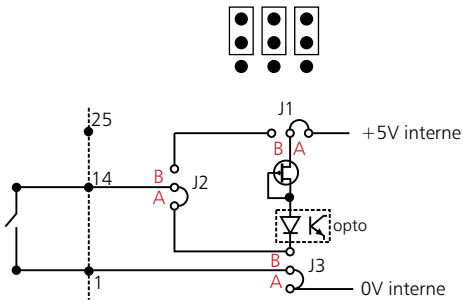

Idem pour les entrées 2, 3 ou 4.

**Raccordement B**

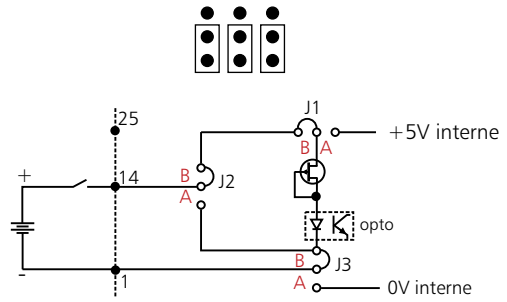

⇒ Suite de la carte mixte OPTOMOS (4 entrées et 4 sorties)

b/ Les sorties

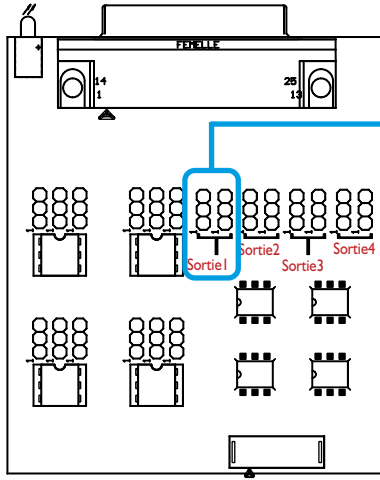

Configuration de la sortie 1



Idem pour les sorties 2, 3 et 4.

**Raccordement C**

(Commutation boucle, charge alimentation par l'extérieur)

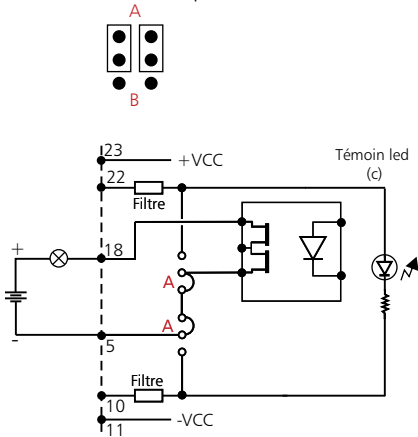

**Raccordement D'**

(Utilisation de l'alim générale distribuée commutée)

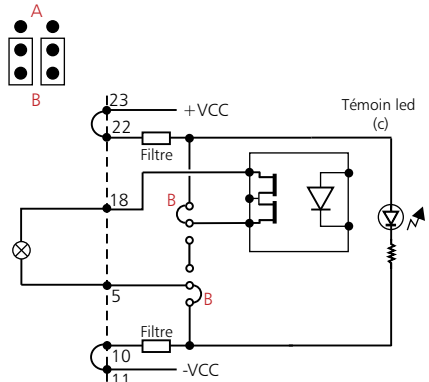

**Raccordement D''**

(alimentation extérieure commutée)

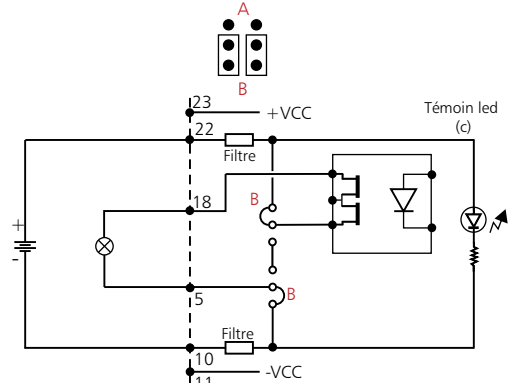

L'opto MOS permet de commuter des courants alternatifs, ce qui permet de s'affranchir de la polarité aux bornes du double MOS.

Courant Max : 200 mA  
Disjonction à 350 mA

## ⇒ Suite de la carte mixte OPTOMOS (4 entrées et 4 sorties)

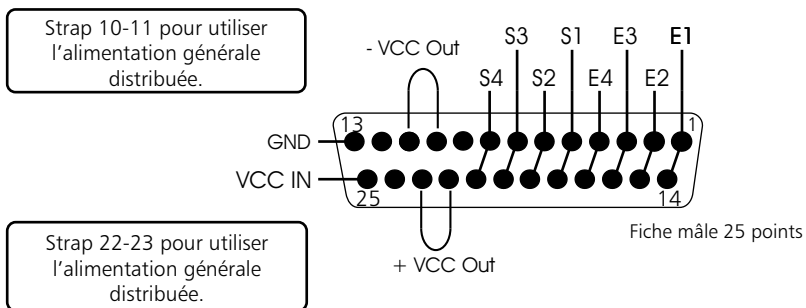
Câblage de la Sub-D 25 points



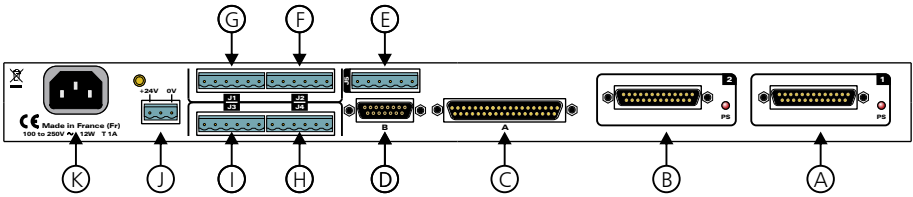

C- Embase Sub-D 37 points mâle pour le raccordement d'un pupitre speaker PRF55.

Dans ce cas, de l'utilisation des potentiomètres d'un pupitre speaker PRF55, mettre en place tous les cavaliers de codage JP19. Dans le cas de l'utilisation des entrées de l'extension, ôter tous les cavaliers de codage JP19. (IN9 ⇒ Pot1 et IN10 ⇒ Pot 2)

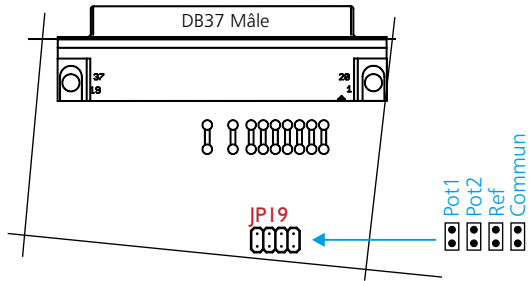

D- Embase Sub-D 15 points femelle d'extension.

Ce connecteur permet d'utiliser les entrées GPI 9 à 12 du Soundweb London.

**Attention :** l'utilisation des entrées d'extension est incompatible avec l'utilisation des potentiomètres d'un pupitre speaker PRF55.

Pour utiliser les entrées d'extension, mettre en place tous les cavaliers de codage JP18 et les cavaliers JP13 en position A.

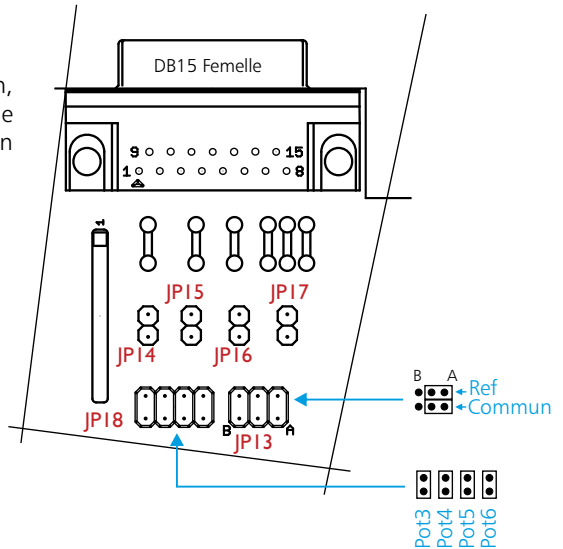

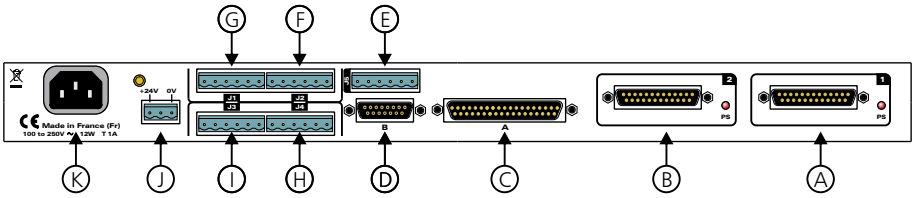

1°) Utilisation en entrée potentiomètre

Ne pas mettre les cavaliers JP14, JP15, JP16 et JP17

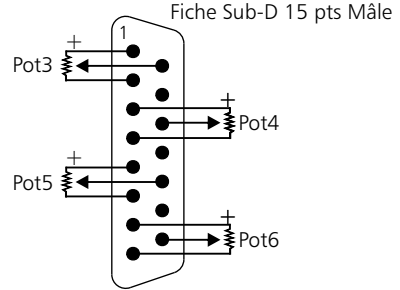

2°) Utilisation en boucle

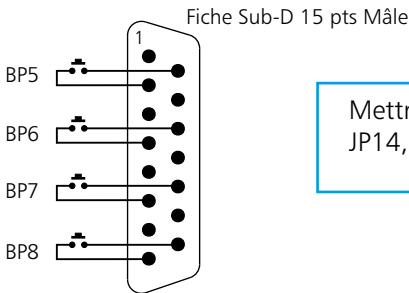

Mettre les cavaliers JP14, JP15, JP16 et JP17

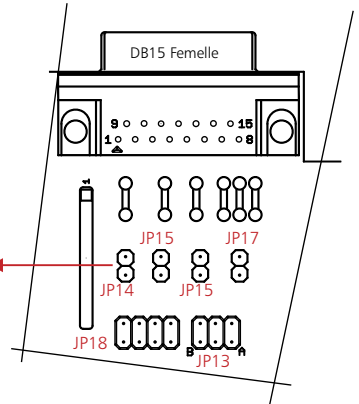

	Si Cavalier	Si pas de Cavalier
IN9	BP5	Pot3
IN10	BP6	Pot4
IN11	BP7	Pot5
IN12	BP8	Pot6

E- Embase 6 points phoenix d' entrée casque du pupitre speaker PRF55.

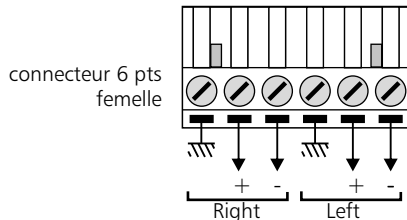

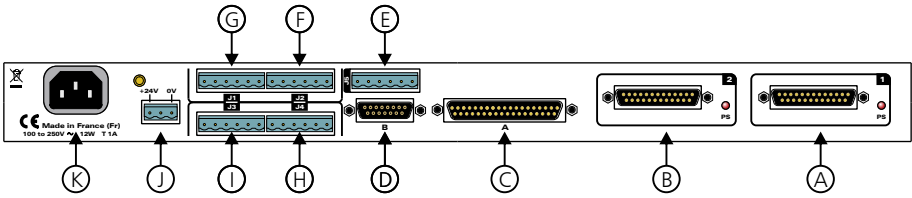

F-G-H-I - 4 embases 6 points phoenix débrochables pour le raccordement au Soundweb London.

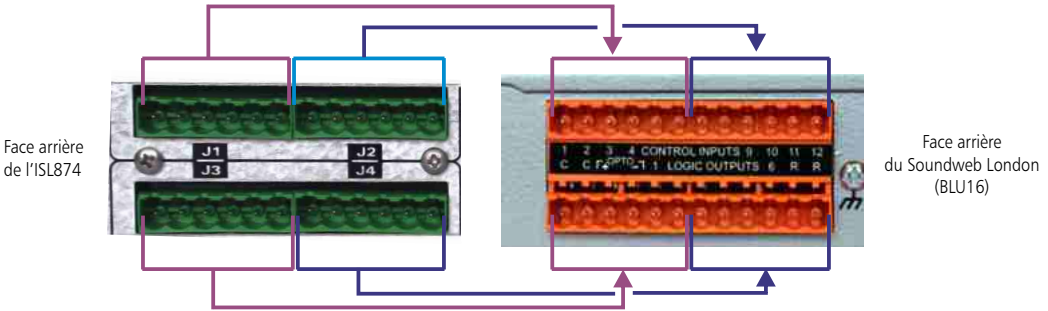

J- Embase 3 points phoenix débrochable d'alimentation.

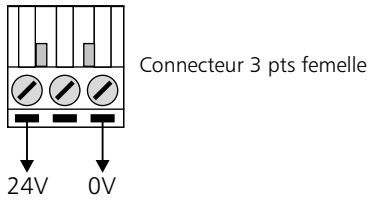

K - Embase secteur de type CEI.

PLATINE RACCORDEMENT AUDIO  
XLR - BLU100 - ISL874

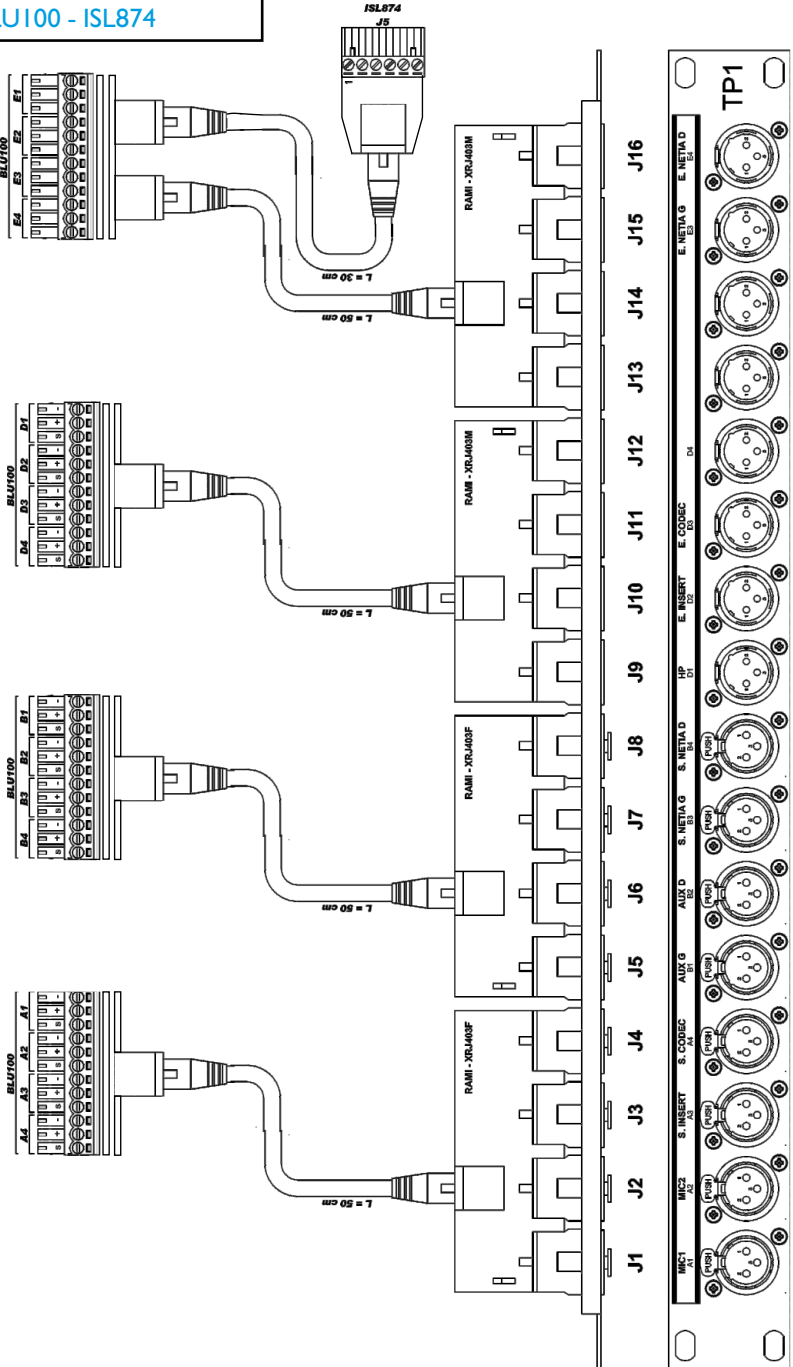

⇒ Matrice d'affectation des entrées logiques 12 x 8.

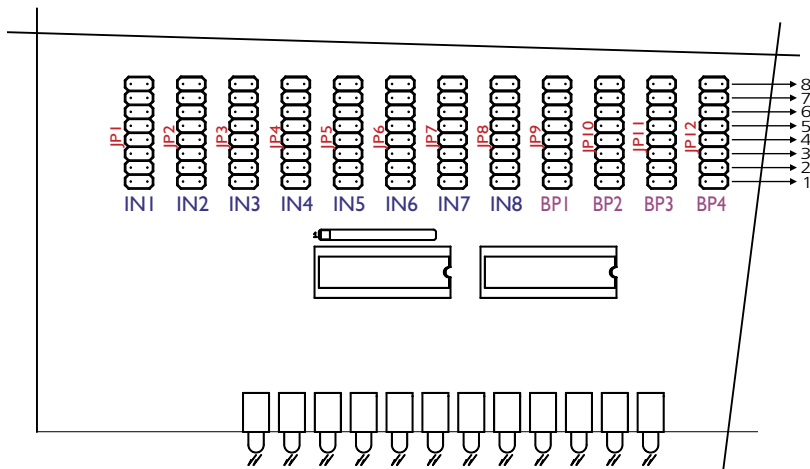

Affectation des 12 entrées logiques de l'ISL874 aux 8 premières entrées logiques du Soundweb London.

- IN1 à IN8 correspondent aux 8 entrées d'une carte ART864-IN ou de deux cartes ART864-M.
- BP1 à BP4 correspondent aux 4 boutons poussoirs d'un pupitre speaker PRF55.

⇒ Matrice d'affectation des sorties logiques 13 x 7.

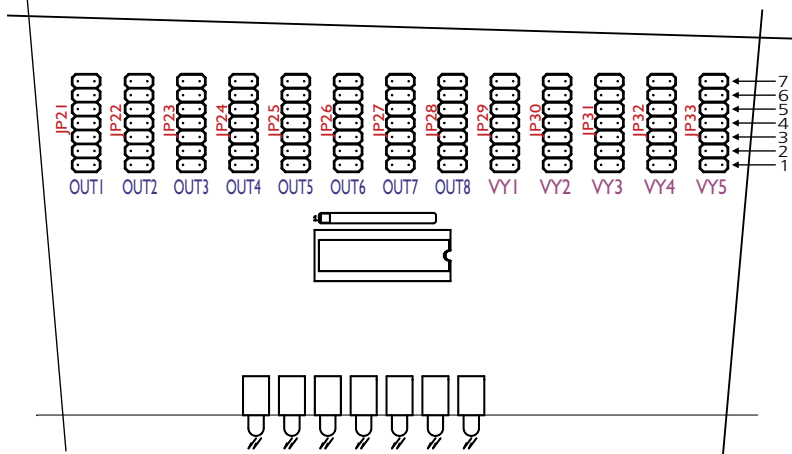

Affectation des 6+1 sorties logiques du Soundweb London aux 13 sorties de l'ISL874.

- OUT1 à OUT8 correspondent aux 8 sorties d'une carte ART864-OUT ou de deux cartes ART864-M
- VY1 à VY5 correspondent aux 5 voyants d'un pupitre speaker PRF55.

### Attention

L'alimentation de l'ISL874 dispose d'un connecteur d'alimentation d'énergie (2 pôles + terre). La terre doit être impérativement reliée à la terre du réseau d'énergie.

- Ne jamais faire fonctionner cet équipement sans le raccordement à la terre.
- Assurez-vous de la qualité de la terre avant la mise en route.
- Ne jamais démonter l'équipement, sans avoir pris la précaution de débrancher le cordon d'alimentation.
- Eviter l'exposition à de trop fortes températures.
- Ne jamais exposer l'alimentation et l'appareil à la pluie, la neige ou à l'humidité.

L'ISL874 est conforme aux normes suivantes :

En60065, EN55013, EN55020, EN60555-2, et EN60555-3, d'après les dispositions de la directive 73/23/EEC, 89/336/EEC et 93/68/EEC.

# **RAmi**

**7 Rue Raoul Follereau  
77600 BUSSY SAINT GEORGES - FRANCE**

**Tél. : 33 (0)1 64 66 20 20- Fax : 33 (0)1 64 66 20 30**

**E-mail : [rami@ramiaudio.com](mailto:rami@ramiaudio.com)**

**[www.ramiaudio.com](http://www.ramiaudio.com)**