



## PRT100

### Pupitre micro d'ordre

### Talkback desk







## SOMMAIRE

---

⇒ Description.....	4
⇒ Synoptique.....	4
⇒ Face arrière.....	5
⇒ Informations.....	6
⇒ Caractéristiques.....	6

## SUMMARY

---

⇒ English.....	7
----------------	---

## DESCRIPTION

Le PRT 100 peut être inséré directement sur une liaison symétrique analogique mono ou stéréo pour pouvoir injecter un ordre. Il pourra ainsi venir en complément, à proximité d'une régie qui ne comporte pas de réseau d'ordre. De plus, il pourra aussi être intégré en Broadcast sur la liaison des casques d'un studio, permettant à l'animateur principal ou au chef de plateau d'envoyer des ordres. Dans un CDM, son insertion sur un départ Codec, permettra la communication à distance.

Il comprend un micro électret de proximité sur col de cygne fixé sur le panneau avant et une Sub-D15 en face arrière. Le niveau du micro d'ordre est réglable en sensibilité de -35 dBu à 60 dBu pour s'adapter aux conditions locales et un limiteur intégré avec témoin empêche toute saturation des étages.

La Sub-D 15 points comprend les entrées et sorties symétriques électroniques, l'entrée d'alimentation ainsi qu'une éventuelle commande à distance d'envoi d'ordre.

L'insertion de l'ordre s'effectue par des switchs analogiques (absence totale de tous bruits parasites) et en atténuant juste le programme en cours de 22dB sans le couper totalement.

L'injection de l'ordre, en cas de programme stéréo, peut au choix s'établir dans les deux canaux, ou uniquement le canal droit ou gauche.

## SYNOPTIQUE

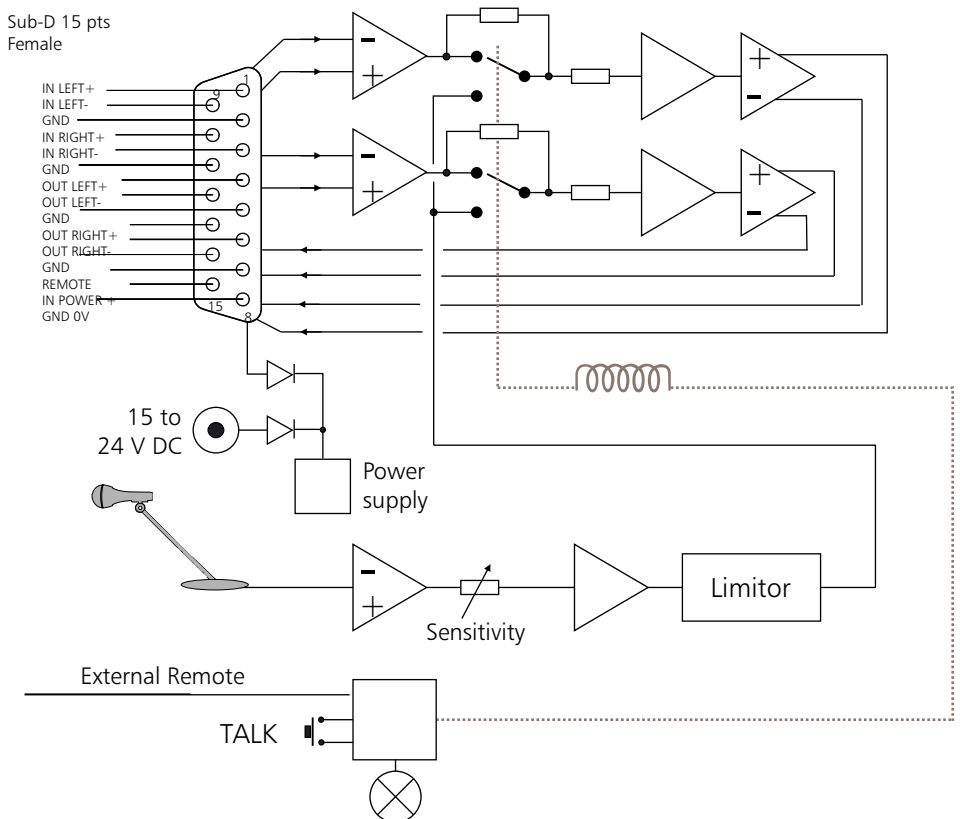

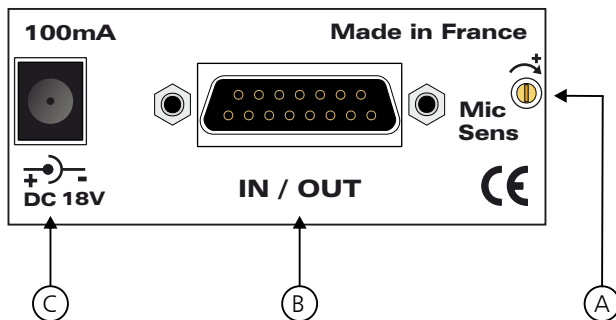

A- Potentiomètre multitor de la sensibilité Micro. Le niveau du micro d'ordre est réglable en sensibilité de -35 dBu à 60 dBu.

B- Embase Sub-D 15 points femelle d'entrée/sortie.

☐ Câblage de la Sub-D 15 points :

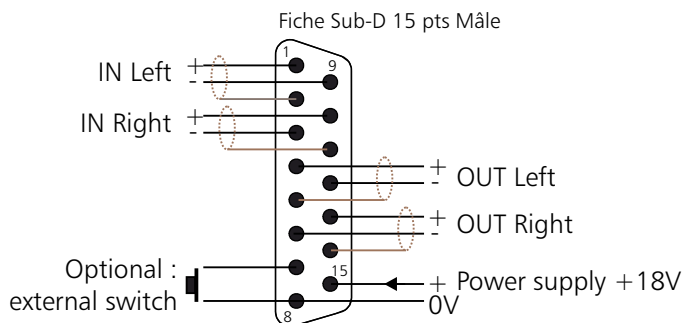

C- Embase d'alimentation. Tension de 18 Volts/100 mA.

### Attention

- Ne jamais démonter l'équipement, sans avoir pris la précaution de débrancher le cordon d'alimentation.
- Eviter l'exposition à de trop fortes températures.
- Ne jamais exposer l'alimentation et l'appareil à la pluie, la neige ou à l'humidité.

Le PRT100 est conforme aux normes suivantes : EN60065, EN55013, EN55020, EN60555-2, et EN60555-3, d'après les dispositions de la directive 73/23/EEC, 89/336/EEC et 93/68/EEC.

## CARACTERISTIQUES

---

<b>Sens Micro :</b>	From -35dBu to -60 dBu
<b>Noise to the input :</b>	-118 dB
<b>Alimentation :</b>	DC 15V to 24V / 100mA
<b>Dimensions :</b>	115 x 130 x 45 mm
<b>Poids :</b>	0,620 kg



## SUMMARY

---

⇒ Description.....	8
⇒ Block Diagram.....	8
⇒ Rear panel.....	9
⇒ Informations.....	10
⇒ Specification.....	10

## DESCRIPTION

PRT 100 is inserted in a mono or stereo balanced connection, to add talk back. So it is the perfect add on to a mixing desk without talk back feature.

PRT100 also can be used in the headphone distribution, for talk back sending.

When used with a codec in the final despatch, it allows remote communication.

It features a front panel electrostatic gooseneck microphone, and a DB15 on the rear panel. The microphone sensitivity ranges from  $-35\text{dBu}$  to  $-60\text{dBu}$ , for perfect matching to working conditions, and a limiter, with led indicator, avoids any overload. Sub D15 features balanced input and output, the power supply, and a remote control of talk back sending.

Talk back insertion uses analog switches (avoiding all parasitic noises) and fades the main program ( $22\text{dB}$ ) but does not cut it.

When using stereo, user inserts talk back in both channel or only right or left.

## BLOCK DIAGRAM

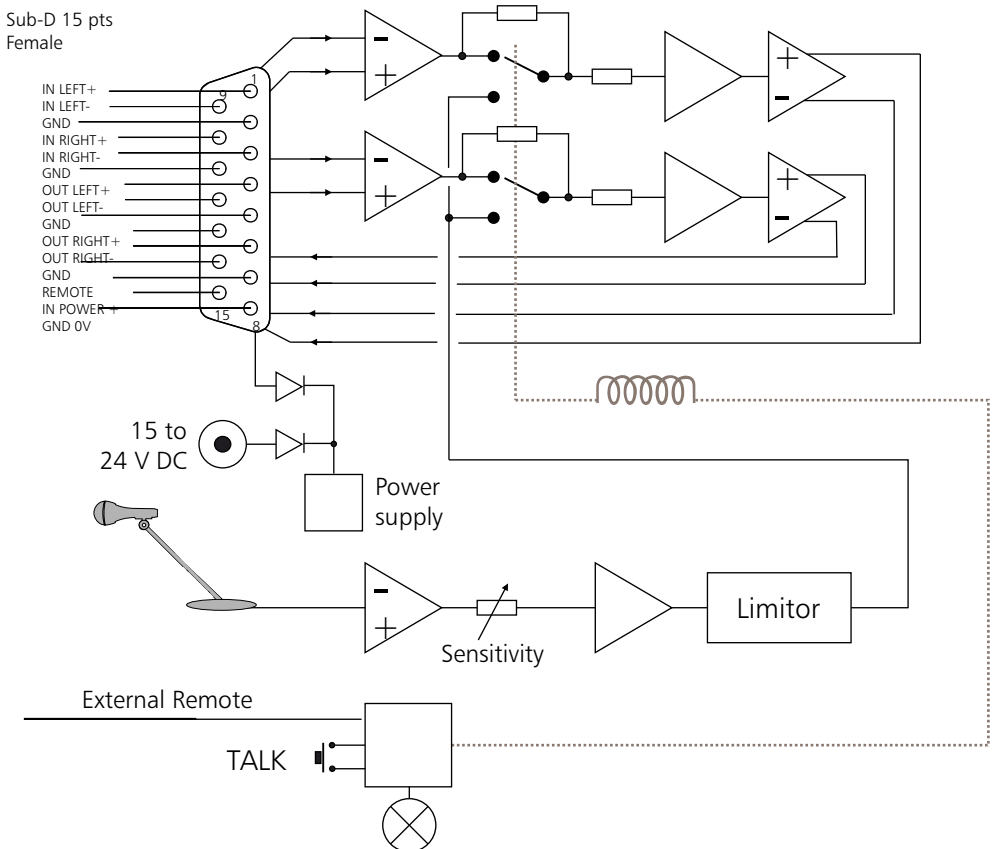



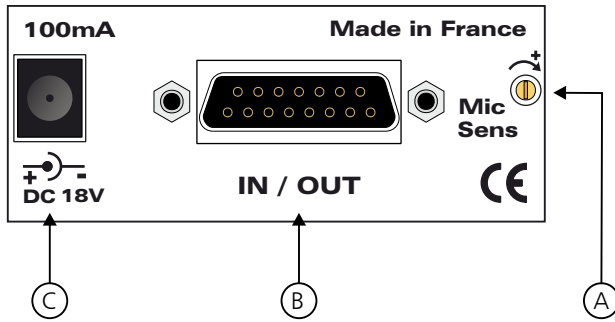

A - Turns pot for microphone input sensitivity. The microphone sensitivity ranges from -35dBu to -60dBu

B - Sub-D 15 female input/output.

□ Sub-D 15 wiring:

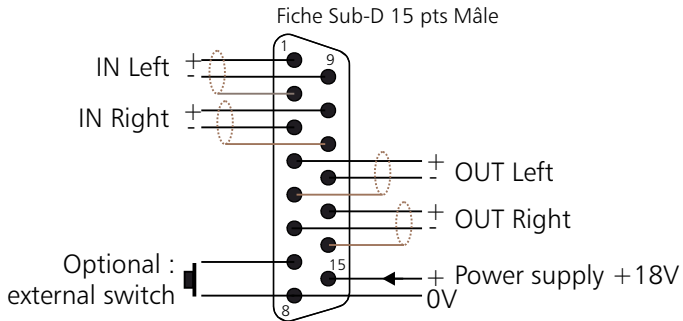

C - Plug for Power supply.

### Warning

- Never use this equipment without proper grounding.
- Avoid high temperature exposure.
- Never expose the equipment to rain, snow or moisture.

PRT100 complies with :

EN60065, EN55013, EN55020, EN60555-2, and EN60555-3, according to 73/23/EEC, 89/336/EEC and 93/68/EEC.

## SPECIFICATIONS

---

<b>Sens Micro :</b>	From -35dBu to -60 dBu
<b>Noise to the input :</b>	-118 dB
<b>Alimentation :</b>	DC 15V to 24V / 100mA
<b>Dimensions :</b>	115 x 130 x 45 mm
<b>Poids :</b>	0,620 kg

# **RAmi**

**7 Rue Raoul Follereau  
77600 BUSSY SAINT GEORGES - FRANCE**

**Tél. : 33 (0)1 64 66 20 20- Fax : 33 (0)1 64 66 20 30**

**E-mail : [rami@ramiaudio.com](mailto:rami@ramiaudio.com)**

**[www.ramiaudio.com](http://www.ramiaudio.com)**