



PRT668

Pupitre traducteur broadcast

Broadcast interpreter desk





SOMMAIRE

⇒ Informations.....	4
⇒ Description.....	4
⇒ Synoptique.....	5
⇒ Face avant.....	6
⇒ Face arrière.....	7
⇒ Cavaliers.....	8
⇒ Configuration.....	10
⇒ Caractéristiques.....	10

SUMMARY

⇒ English.....	11
----------------	----

Attention

- Ne jamais démonter l'équipement, sans avoir pris la précaution de débrancher le cordon d'alimentation.
- Eviter l'exposition à de trop fortes températures.
- Ne jamais exposer l'alimentation et l'appareil à la pluie, la neige ou à l'humidité.
- Le PRT668 dispose d'un amplificateur pour casque, évitez les niveaux importants ou les expositions prolongées capables d'endommager l'ouïe de façon irréversible.

Le PRT668 est conforme aux normes suivantes :

EN60065, EN55013, EN55020, EN60555-2, et EN60555-3, d'après les dispositions de la directive 73/23/EEC, 89/336/EEC et 93/68/EEC.

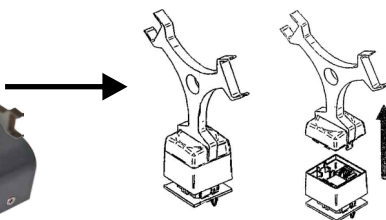

Pour retirer la calotte de la touche, veuillez présenter la clé comme indiqué ci-dessus.

DESCRIPTION

Le PRT668 est un pupitre spécialement étudié pour la traduction simultanée en environnement plateau radio ou télévision. Il comprend :

- Un préampli microphone très faible bruit avec ajustage de la sensibilité et trois départs au niveau ligne symétrique. Alimentation 48 Volts fantôme en option.
- En traduction simultanée c'est la même personne qui traduit dans les deux langues. Langue 1 vers langue 2 pour l'invité étranger et langue 2 vers langue 1 pour les interventions de l'invité vers l'antenne.
- Le PRT668 dispose de deux switches rétro éclairés avec mémoires commutant les deux départs langue 1 et langue 2. L'action sur un des deux switches commute le canal audio correspondant et désactive l'autre et réciproquement
- Deux boucles GPO, une par canal de sortie et miroir du canal commuté permettent des automatismes extérieurs.
- Un switch fugitif talback permet au traducteur d'envoyer un ordre vers la régie sur une troisième sortie. L'action sur ce switch désactive automatiquement les deux sorties langue 1 et 2 tout au long de l'appui et les rétablit au relâchement.
- Un GPI permet d'envoyer une commande venant de l'extérieur pour muter simultanément les deux sorties langue 1 et langue 2. C'est le cas par exemple si une matrice d'ordre est utilisée dans la cabine du traducteur.
- Un voyant ON AIR commandé en interne du boîtier ou par un ordre extérieur régie.
- Une entrée programme stéréo symétrique pour alimenter l'ampli casque interne. L'amplificateur de casque dispose de son volume et d'une balance entre le programme extérieur (retour régie) et le son direct interne du micro. Certains traducteurs désirent s'entendre et d'autres non.
- Un ordre avec affaiblissement du programme déclenché au choix soit par la modulation ordre, soit par une arrivée boucle externe, soit les deux à la fois.
- L'ordre peut être envoyé dans les deux oreillettes du casque, soit dans la gauche ou la droite. Un connecteur unique SUB D 25 points facilite l'intégration rapide.

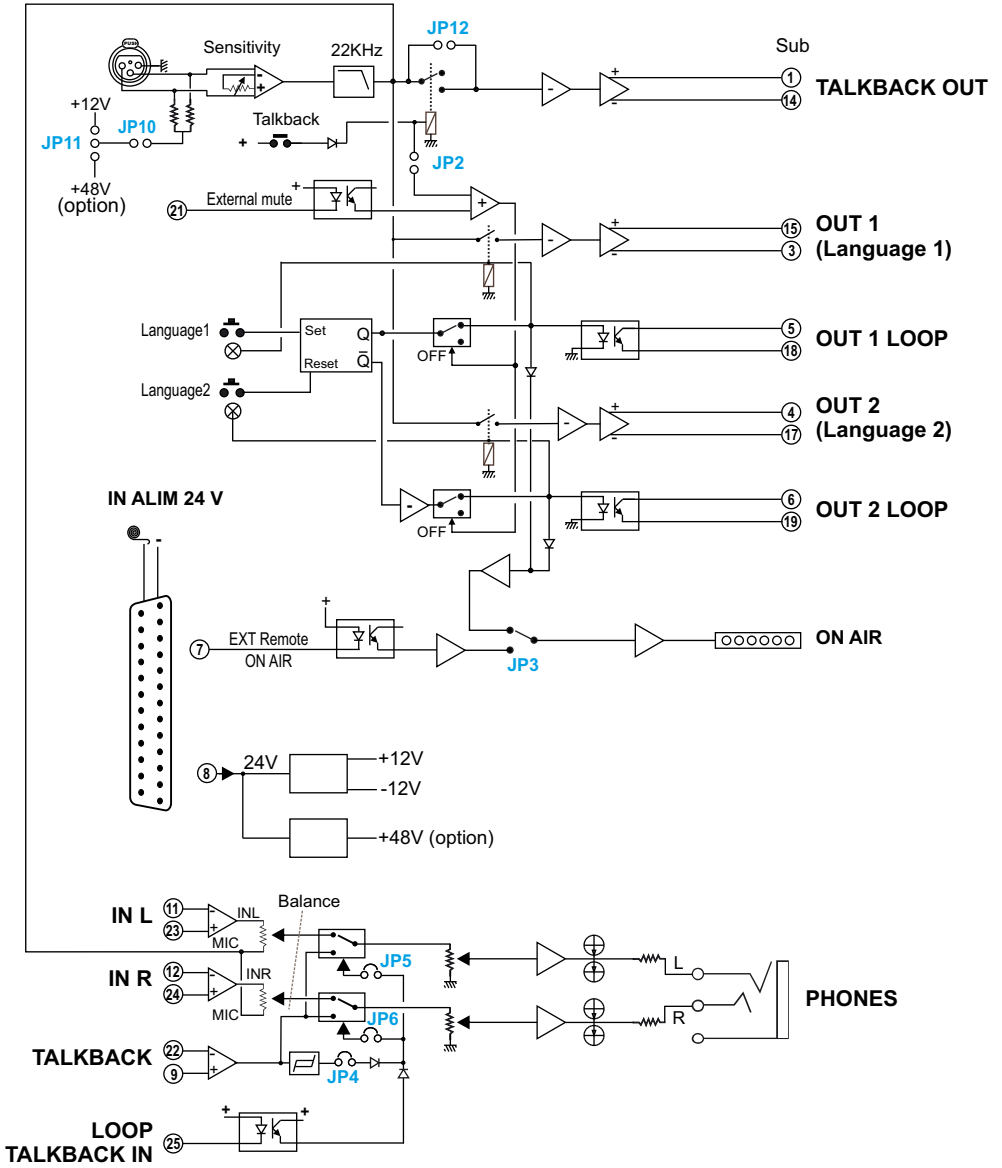

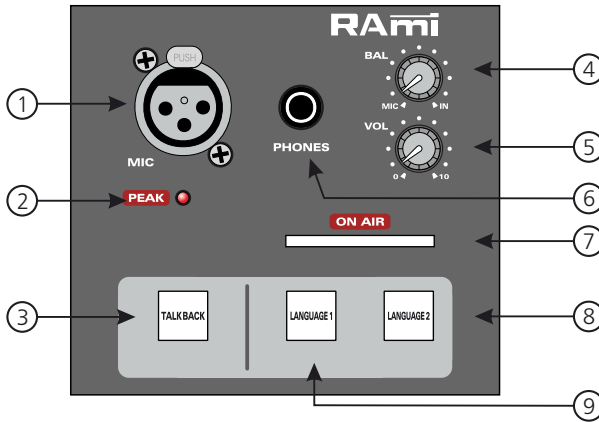

- 1 : Embase XLR d'entrée microphone symétrique avec alimentation fantôme. (ajustage de la sensibilité par (A) en face arrière)
- 2 : Led de peak de l'entrée micro.
- 3 : Bouton Talkback.
 - permet d'envoyer la modulation micro au niveau ligne vers la sortie talkback.
 - peut désactiver automatiquement les deux sorties "language 1" et "language 2" en fonction du cavalier interne JP2.
- 4 : Potentiomètre de réglage de la balance entre l'entrée micro et l'entrée ligne. Cela permet au traducteur de pouvoir s'entendre ou non lors des interventions.
- 5 : Potentiomètre de réglage du volume casque.
- 6 : Embase de sortie casque stéréo.
- 7 : Plexiglass rétro-éclairé de visualisation du ON AIR. En fonction des cavaliers internes (JP3), celui-ci est commandé :
 - soit en interne par 9 et 8, extinction par 3.
 - soit en externe par GPO de la console.
- 8 : Bouton fugitif rétro éclairé "Language 2 ". Une bascule interne permet de mémoriser l'action, elle est désactivée en réappuyant sur le switch "language 1 ". Une commande GPO est disponible pour télécommander la voie de la console.
- 9 : Bouton fugitif rétro éclairé "Language 1 ". Une bascule interne permet de mémoriser l'action, elle est désactivée en réappuyant sur le switch "language 2 ". Une commande GPO est disponible pour télécommander la voie de la console.

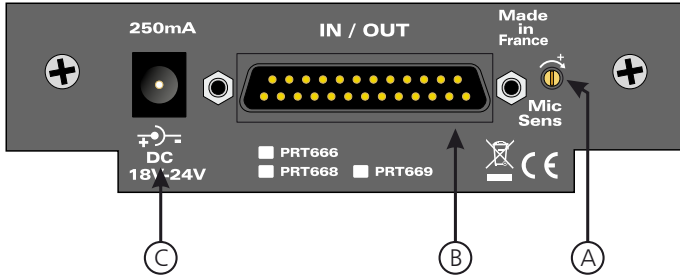

A: Potentiomètre multitour (20 tours) de la sensibilité Micro.
 Ajuster juste en dessous de l’allumage de la led 2 sur les pointes de modulation micro.

B: Embase Sub-D 25 points mâle d’entrée/ sortie.

☐ Câblage de la Sub-D 25 points :

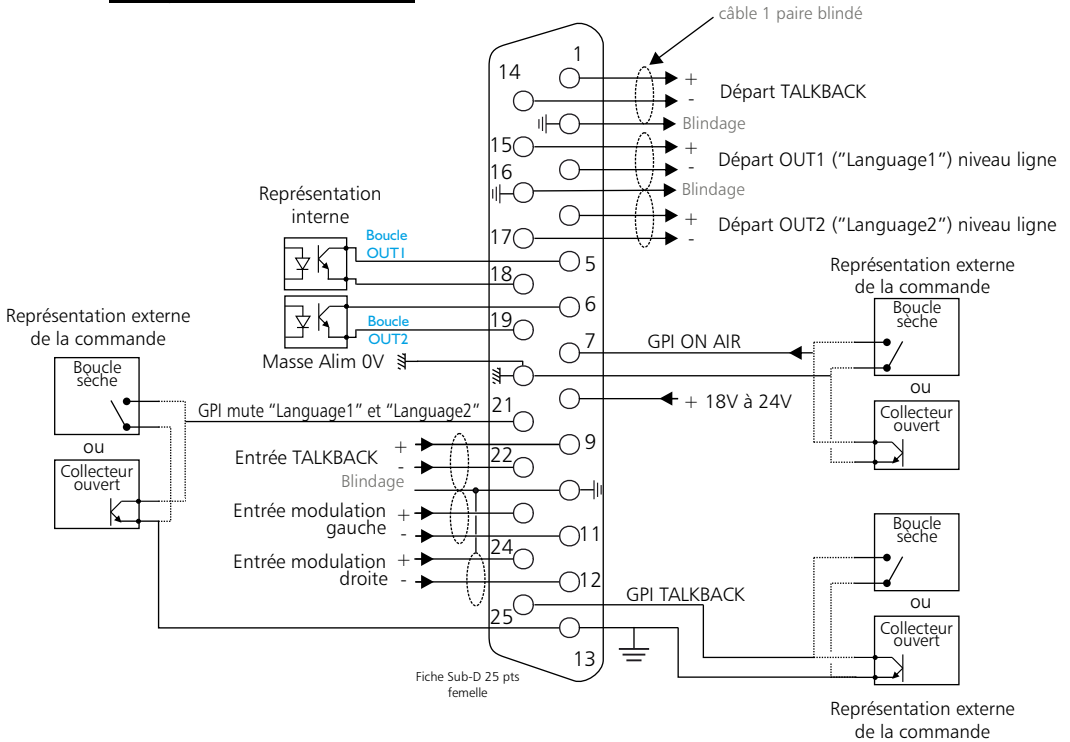

C: Embase d’alimentation pour l’alim PCS 320.
 Tension de 18 à 24 Volts.
 L’entrée d’alimentation peut s’effectuer sur le connecteur B.

* configuration usine

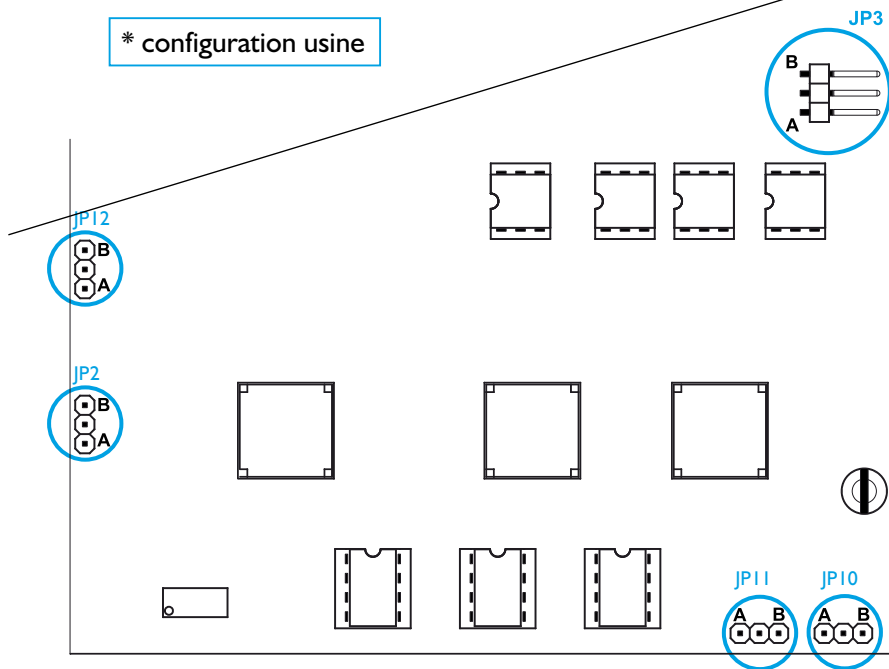

JP 2



A*: Action sur TALKBACK ⇒ mute les sorties "Language1" ou "Language 2"



B : Action sur TALKBACK ⇒ aucune action sur les sorties "Language1" ou "Language 2"

JP 3

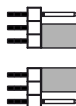

A : Pas d'action sur le Rouge en interne (allumé par retour extérieur)

B*: En PRT668 Stand alone, il permet d'allumer le Rouge en interne.

JP 10



A*: Alimentation fantôme ON

B : Alimentation fantôme OFF

JP 11



A*: Alimentation fantôme +12V

B : Alimentation fantôme +48V (option)

JP 12



A*: Sortie audio Talkback active uniquement avec l'action sur le switch TALKBACK



B : Sortie audio Talkback toujours active.

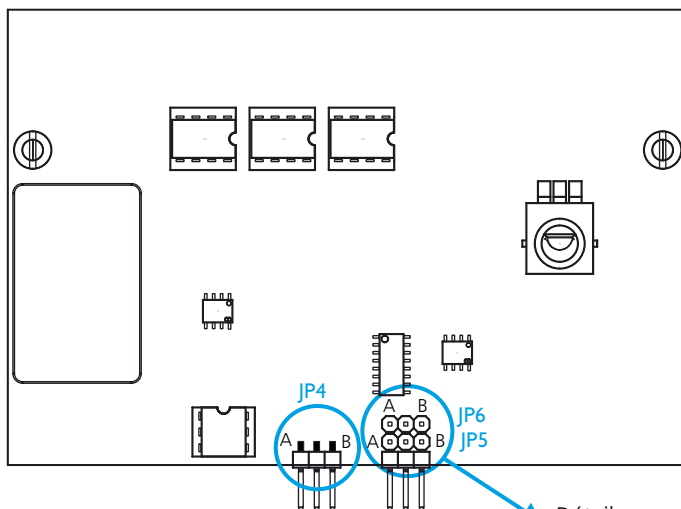

* configuration usine

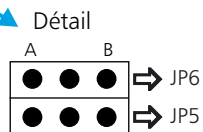

JP 4



A*: Déclenchement ordre sur modulation (déclenchement boucle toujours en fonction)



B : Déclenchement ordre uniquement sur boucle.

JP 5



A*: Ordre vers oreille gauche



B : Pas d'ordre vers oreille gauche

JP 6



A*: Ordre vers oreille droite



B : Pas d'ordre vers oreille droite

CONFIGURATION

TABLEAU DE CONFIGURATION

Ce tableau vous permettra de reconfigurer rapidement vos prochains PRT668.

	Configuration d'origine		Configuration personnelle	
	A	B	A	B
JP2	X			
JP3		X		
JP4	X			
JP5	X			
JP6	X			
JP10	X			
JP11	X			
JP12	X			

N° de série du PRT668 :

EXPLOITATION :

CARACTERISTIQUES

Alimentation : DC 18 - 24 Volts
250 mA

Dimensions : 120 x 135 x 50 mm

Poids : 0,8 kg



SUMMARY

⇒ Informations.....	12
⇒ Description.....	12
⇒ Block diagram.....	13
⇒ Front panel.....	14
⇒ Rear panel.....	15
⇒ Jumpers.....	16
⇒ Configuration.....	18
⇒ Specifications.....	18

Warning

- Always disconnect power supply before opening the equipment
- Avoid high temperature exposure.
- Never expose the equipment to rain, snow or moisture.
- Using PRT668 headphone amplifier, listening to high level can result in permanent damage to ears.

PRT668 complies with :

EN60065, EN55013, EN55020, EN60555-2, and EN60555-3, according to 73/23/EEC89/336/EEC and 93/68/EEC.

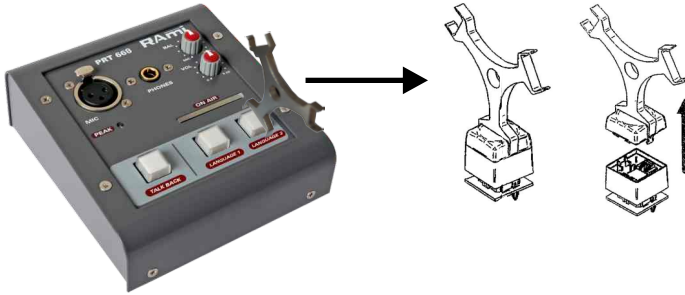

DESCRIPTION

PRT668 is designed for simultaneous translation in radio and TV. It features:

- One ultra low noise microphone preamplifier with input level control and three line level balanced outputs. Option : 48V phantom supply.
- In simultaneous translation, the same people translate the two languages, language 1 to language 2 for the foreign guest and language 2 to language 1 for broadcasting.
- PRT668 features 2 lighted switches with memory to switch the two language outputs. Actuating one of the switches, enable the require audio, and disable talkback.
- Two GPO loops one for each channel, allow remote control.
- A fugitive talkback key, allows the translator to send order to the control room, using a third output. When pressed this key cuts the other outputs, return to normal on release.
- A GPI allows to send an external control to mute at the same time the two languages output (1 and 2). This is the case when an talkback matrix is used in the translator room.
- An ON AIR indicator, enabled by the PRT668, or from the control room.
- One balanced stereo program input to feed the embedded headphone amplifier.
- The headphone amplifier features a volume control and a balance between the external program (return from control room) and the signal from the microphone. Some translators prefer to hear themselves, others no.
- An talkback system, with program fade. Fade is activated by order signal or external loop or both.
- Talkback can be sent to both earphones, or either left or right. A unique Sub D 25 eases fast integration.

BLOCK DIAGRAM

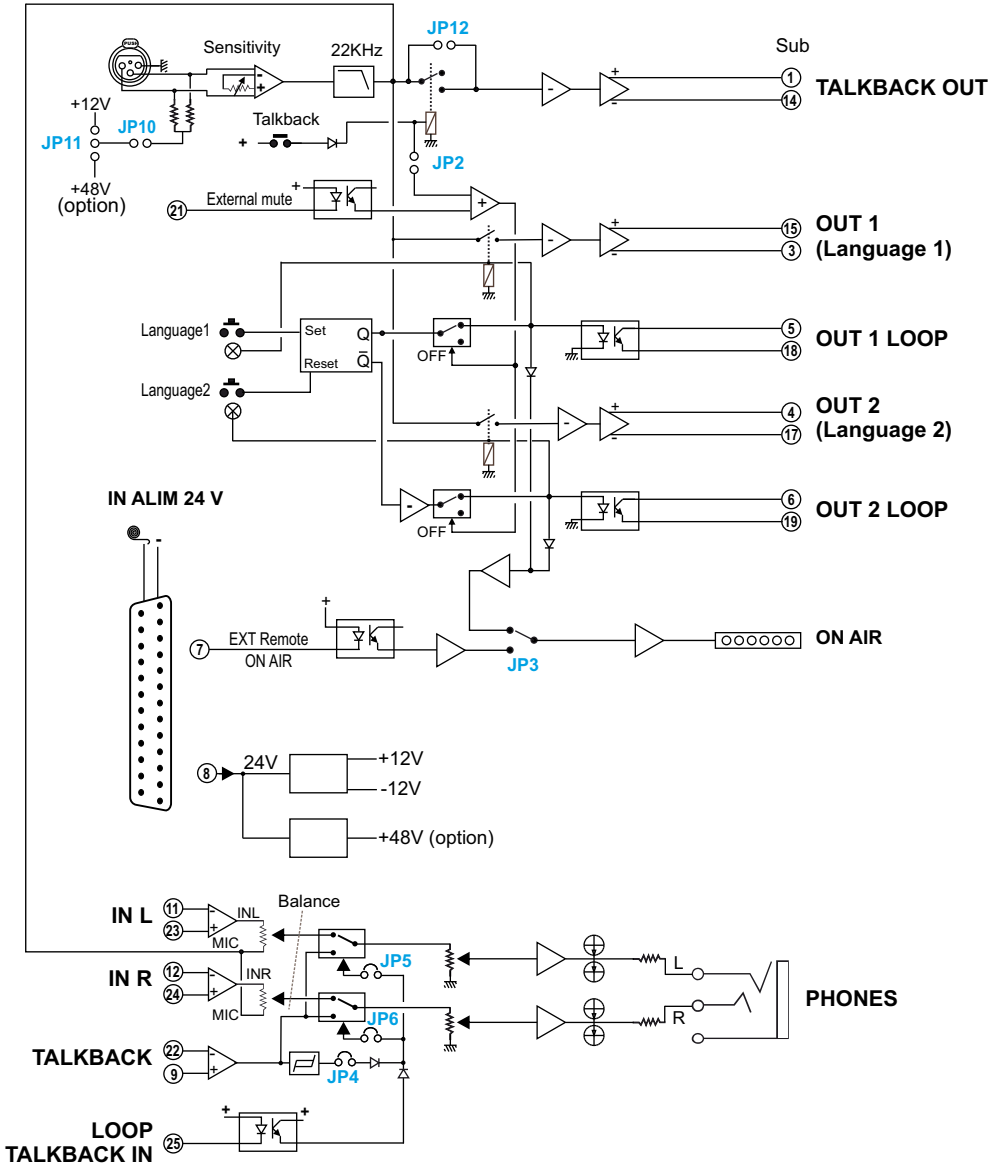

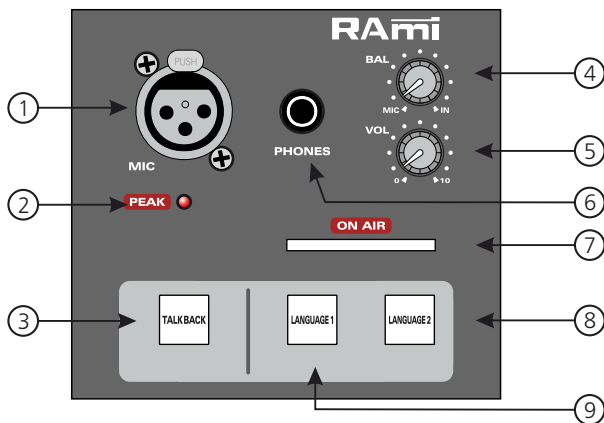

- 1: Balanced microphone input on XLR with phantom power supply (sensitivity adjust from (A) on the rear panel)
- 2: Led peak indicator for microphone input.
- 3: Talkback Switch.
 - send the microphone signal at line level to Talkback output.
 - can automatically disable the "language 1" and "language 2" outputs according to the internal jumper JP2.
- 4: Balance adjust between the micro input and line input. It allows to the interpreter to listen himself or not during interventions.
- 5: Headphone output level control.
- 6: 1/4" stereo headphone plug.
- 7: ON AIR perspex window with backlight. According to the internal jumpers it is controlled :
 - either internal by 9 and 8, lights out by 3.
 - or external by the remote console.
- 8: Fugitive key "Language 2 " with back light. Internal flip flop memorises the state, it is disabled by an other push on "language1" key. A GPO is available to control the remote console module.
- 9: Fugitive key "Language 1 " with back light. Internal flip flop memorises the state, it is disabled by an other push on "language2" key. A GPO is available to control the remote console module.

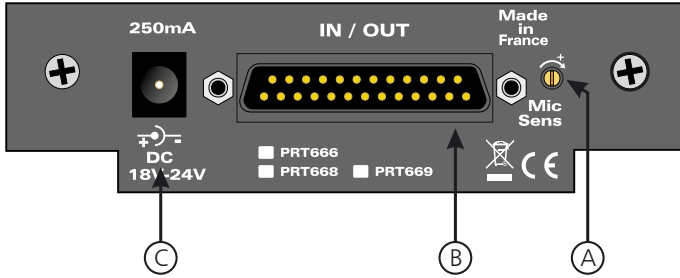

A: 20 turns pot for microphone input sensitivity. Adjust just before the led 2 blinks on signal peaks

B: Sub-D25 male input output.

□ Sub-D 25 wiring :

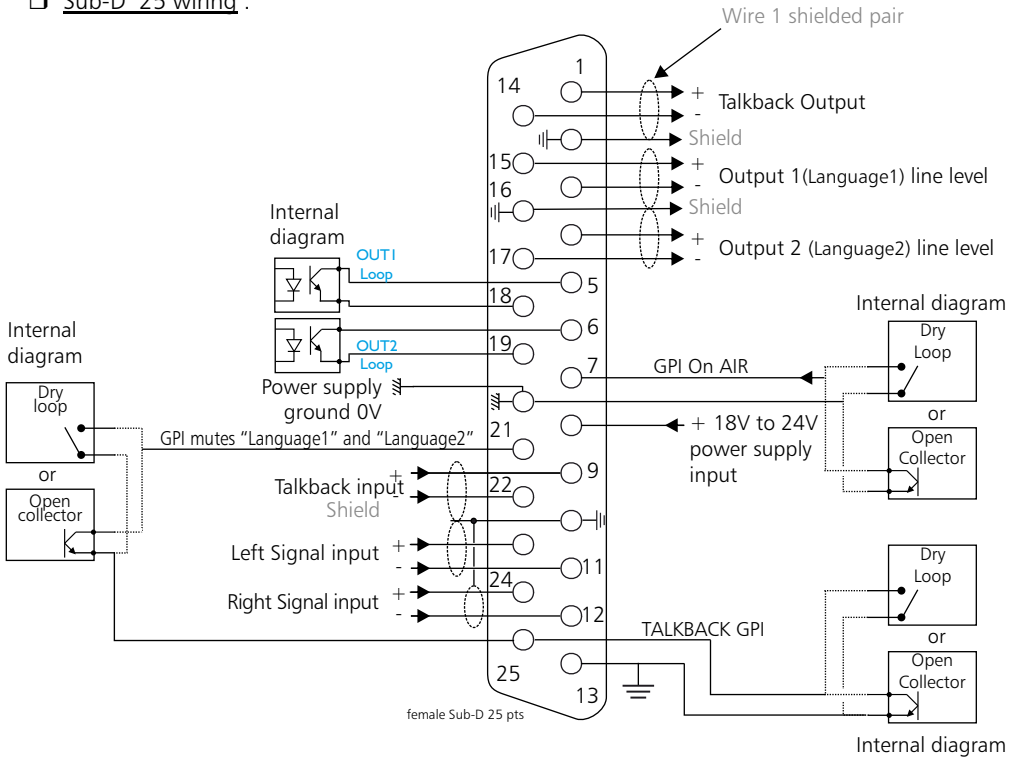

C: Plug for PCS 320 Power supply.

Works from 18 to 48V.

The unit can also be supplied using connector B.

* Default setting

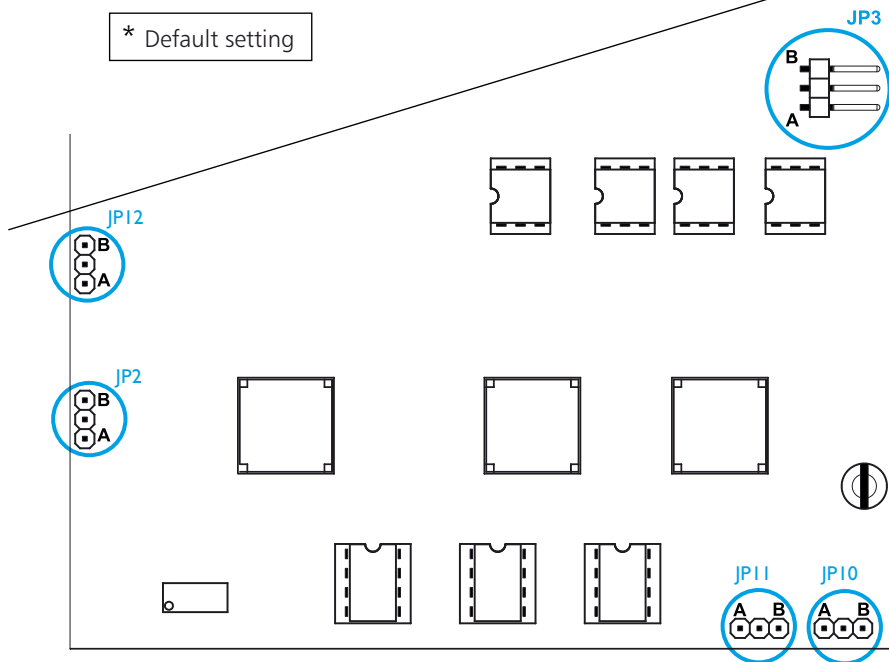

JP 2



A*: Using TALKBACK ⇒ mute "Language1" or "Language2" outputs.



B: Using TALKBACK ⇒ no effect on "Language1" or "Language2" outputs.

JP 3

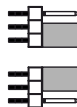

A : No action on internal ON AIR indicator (controlled by external loop).



B*: When PRT668 is "Stand alone", allows to turn on the internal ON AIR indicator.

JP 10



A*: Phantom power supply ⇒ ON



B: Phantom power supply ⇒ OFF

JP 11



A*: Phantom power supply ⇒ 12V



B : Phantom power supply ⇒ +48V (option)

JP 12



A*: Talkback output. Enable only with the TALKBACK switch.



B: Talkback output, always enable.

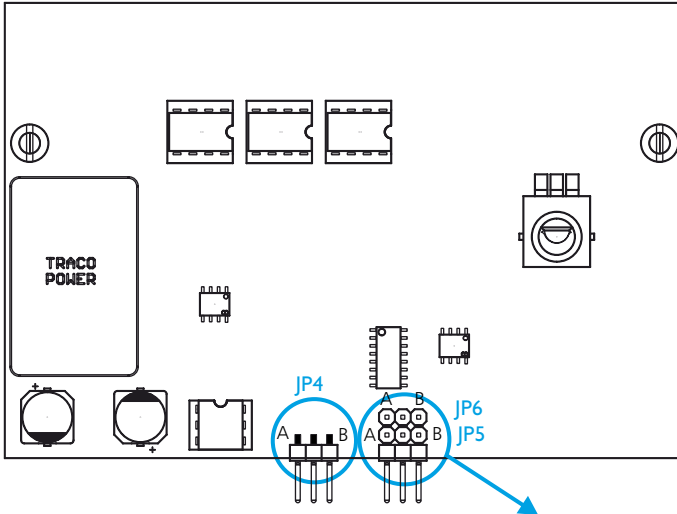

* Default setting

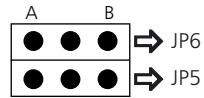

JP 4



A*: Activates Order when signal is true (loop activation is always in use).



B: Order only activated by loop..

JP 5

◻●● A*: Order to left earpiece.

●●◻ B: No order to left earpiece.

JP 6

◻●● A*: Order to right earpiece.

●●◻ B: No order to right earpiece.

SETTING PANEL

This panel helps you to quickly set your future PRT668.

	Default setting		Your setting	
	A	B	A	B
JP2	X			
JP3		X		
JP4	X			
JP5	X			
JP6	X			
JP10	X			
JP11	X			
JP12	X			

Serial number PRT668

EXPLOITATION :

SPECIFICATIONS

Power supply : DC 18 V - 24 V
250 mA

Dimensions : 120 x 135 x 50 mm

Weight : 0,8 kg

RAmi

**7 Rue Raoul Follereau
77600 BUSSY SAINT GEORGES - FRANCE**

Tél. : 33 (0)1 64 66 20 20 - Fax : 33 (0)1 64 66 20 30

E-mail : rami@ramiaudio.com

www.ramiaudio.com