



Pupitre commentateur double





SOMMAIRE

⇒ Informations.....	4
⇒ Description.....	5
⇒ Synoptique.....	6
⇒ Face avant.....	8
⇒ Face arrière.....	10
⇒ Cavaliers.....	11
⇒ Caractéristiques.....	12
⇒ Configuration.....	13

Attention

- Ne jamais démonter l'équipement, sans avoir pris la précaution de débrancher le cordon d'alimentation.
- Eviter l'exposition à de trop fortes températures.
- Ne jamais exposer l'alimentation et l'appareil à la pluie, la neige ou à l'humidité.
- Le PRT669 dispose d'un amplificateur pour casque, évitez les niveaux importants ou les expositions prolongées capables d'endommager l'ouïe de façon irréversible.

Le PRT669 est conforme aux normes suivantes :

EN60065, EN55013, EN55020, EN60555-2, et EN60555-3, d'après les dispositions de la directive 73/23/EEC, 89/336/EEC et 93/68/EEC.



Pour retirer la calotte de la touche, veuillez présenter la clé comme indiqué ci-dessous.

DESCRIPTION

Cet équipement pupitre commentateur double est réalisé sur la base de deux ensembles PRT666 (électronique déjà éprouvé) dans un double boîtier. Il comprend :

- Une entrée micro A symétrique sur XLR avec sensibilité.
- Une entrée micro B symétrique sur XLR avec sensibilité.
- Une sortie micro A au niveau ligne symétrique.
- Une sortie micro B au niveau ligne symétrique.
- Une sortie micro A+B au niveau ligne symétrique.
- Une sortie casque A sur jack.
- Une sortie casque B sur jack.
- Une entrée modulation A mono symétrique pour le casque A et B.
- Une entrée modulation B mono symétrique pour le casque A et B.
- Un potentiomètre de balance entre la modulation A et B ou entre le mixage micro A+B et l'entrée A+B (un potentiomètre pour chaque casque). Option à fixer à la commande.
- Un volume de niveau du casque après la balance (un potentiomètre pour chaque casque).
- Le dosage entre les différentes modulations est beaucoup plus aisé avec une balance et un volume général que deux potentiomètres séparés.
- Une entrée ordre symétrique pour les casques A et B. Atténuation de la modulation d'entrée A+B par le déclenchement sur modulation ordre entrante.
- Une sortie ordre symétrique commune micro A et B.
- Les commandes suivantes pour chaque intervenant A et B
 - Un bouton fugitif EAO pour mise "ON AIR" .
 - Parallèlement allumage du voyant "ON AIR".
 - Un bouton fugitif départ ordre Talkback (parallèlement coupure départ micro et extinction du voyant "ON AIR").
 - Un bouton fugitif "COUGH" de coupure momentanée du départ micro (parallèlement coupure départ micro et extinction du voyant "ON AIR").
- Connectique entrée sortie sur embase Sub-D 25 mâle.
- Option: câble multipaire (longueur à déterminer) comprenant à une extrémité la Sub-D Femelle et à l'autre extrémité :
 - Les départs A, B et A+B sur fiches XLR mâle.
 - Le départ ordre sur fiche XLR mâle.
 - L'entrée ordre sur XLR femelle.
 - Les entrées A et B sur XLR Femelle.
 - L'alimentation sur DIN 5 points.

Le PRT669 est livré avec son alimentation externe.

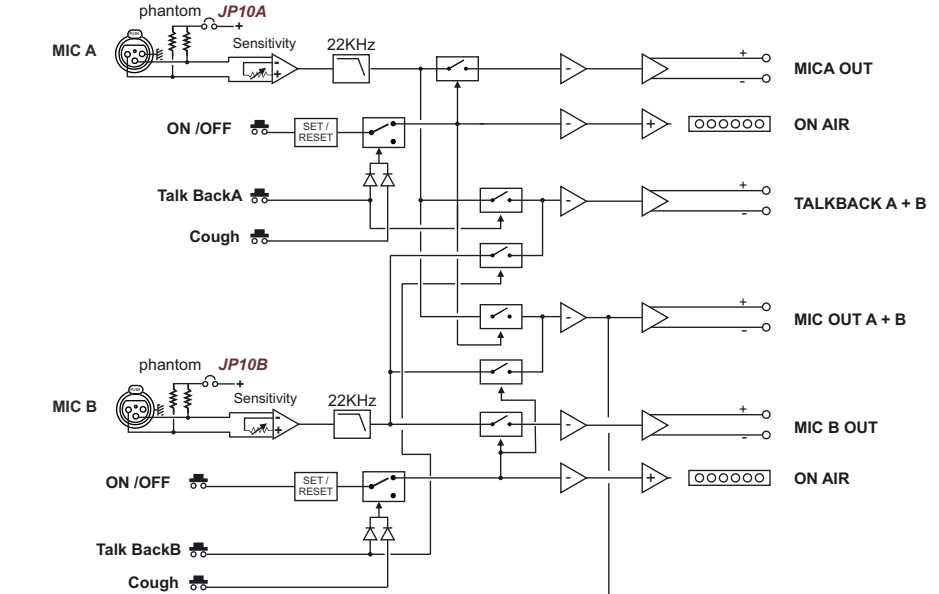

TALK BACK RETURN

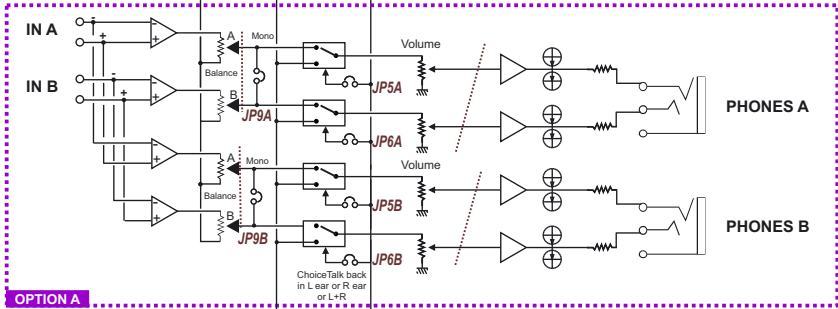

Choice option A OR B before order

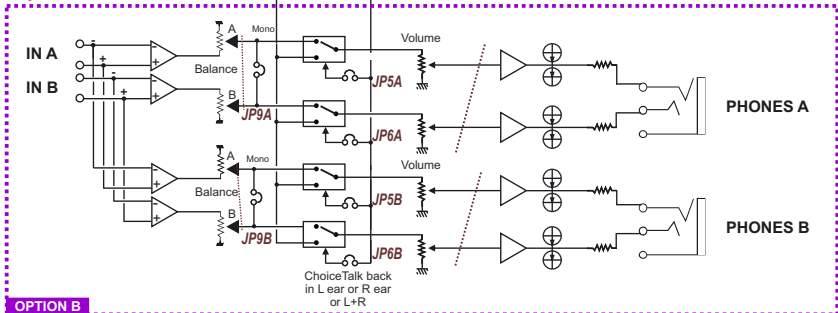

Dans le cas où le PRT669 est relié au studio par des codecs RNIS ou IP le retour voix des journalistes doit être géré en local pour éviter le décalage de la transmission (un aller plus un retour).

Deux modes sont possibles à déterminer à la commande.

MODE A : (pour détail voir synoptique)

- Le retour voix est géré dans le PRT669.
- La balance agit entre :
 - Sens anti horaire : Modulation Mix micro A + micro B
 - Sens horaire : Modulation canal A + le canal B
- Les canaux A et B peuvent être, par exemple le retour stéréo N-1 du studio.
- Si le canal A et le canal B sont réellement deux programmes différents, le cavalier JP9 permet de réduire en mono pour avoir le mixage A + B dans les deux oreilles
- Le cavalier JP9 est configurable en interne.

MODE B : (pour détail voir synoptique)

- Le retour voix est géré en local mais à l'extérieur du PRT669, par exemple par une console sur le lieu du reportage.
- La balance agit entre :
 - Sens anti horaire : Modulation Canal A
 - Sens horaire : Modulation canal B
- Le canal A peut être par exemple le retour voix des journalistes et le canal B le retour N-1.
- Dans ce cas le cavalier JP9 permet de réduire en mono pour avoir le mixage A+B dans les deux oreilles.
- Le cavalier JP9 est configurable en interne.

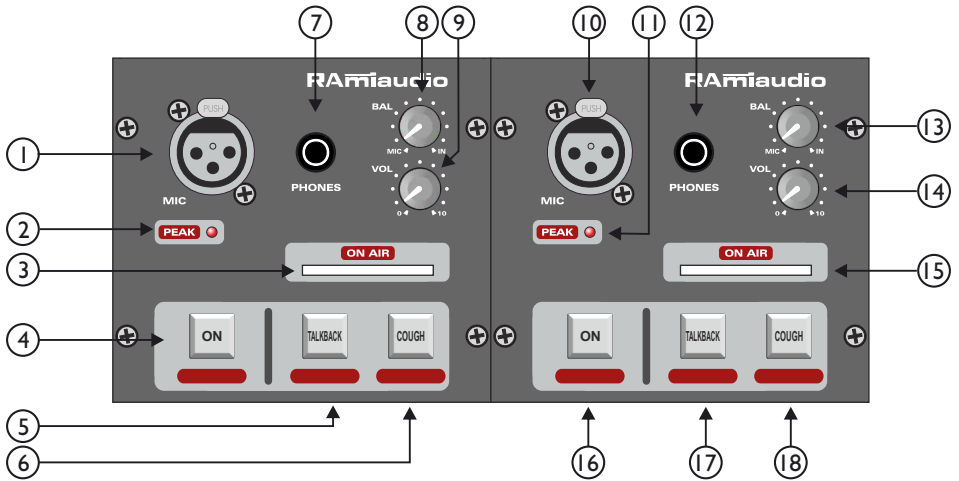

- 1 : Embase XLR de l'entrée microphone A symétrique avec alimentation fantôme. (ajustage de la sensibilité par A en face arrière)
- 2 : Led de peak de l'entrée micro A.
- 3 : Plexiglass rétro-éclairé de visualisation du ON AIR. Il est commuté en actionnant le bouton 4
- 4 : Bouton fugitif rétroéclairé d'ouverture du micro A. Une bascule interne permet de mémoriser l'action, le reset s'effectue en réappuyant dessus. Il permet :
 - d'envoyer la modulation Micro A sur la sortie symétrique Mic Out A au niveau ligne.
 - d'envoyer la modulation Micro A sur la sortie symétrique Mic Out A+B au niveau ligne.
 - d'allumer le voyant ON AIR 3.
- 5 : Bouton fugitif Talkback. Il permet :
 - d'envoyer la modulation Micro A vers la sortie ordre symétrique Talkback A+B.
 - automatiquement le voyant 3 s'éteint et la modulation Mic A est momentanément supprimée de la sortie Mic A out et de la sortie Mic out A+B.
- 6 : Bouton fugitif Cough. Il permet de muter la sortie Mic Out A, d'enlever la modulation Mic A de la sortie Mic A+B, et d'éteindre le voyant 3. Son action est sensiblement identique au bouton Talkback sauf en ce qui concerne l'envoi dans la sortie talkback. Il sera surtout utilisé pour couper le micro de façon fugitive.
- 7 : Embase jack 6.35 de la sortie stéréo casque A.
- 8 : Potentiomètre de réglage de la balance A ou B. Deux choix sont possibles, voir page 7.
- 9 : Potentiomètre de réglage du volume casque A.
- 10 : Embase XLR de l'entrée microphone B symétrique avec alimentation fantôme. (ajustage de la sensibilité par D en face arrière).
- 11 : Led de peak de l'entrée micro B.
- 12 : Embase jack 6.35 de la sortie stéréo casque B.

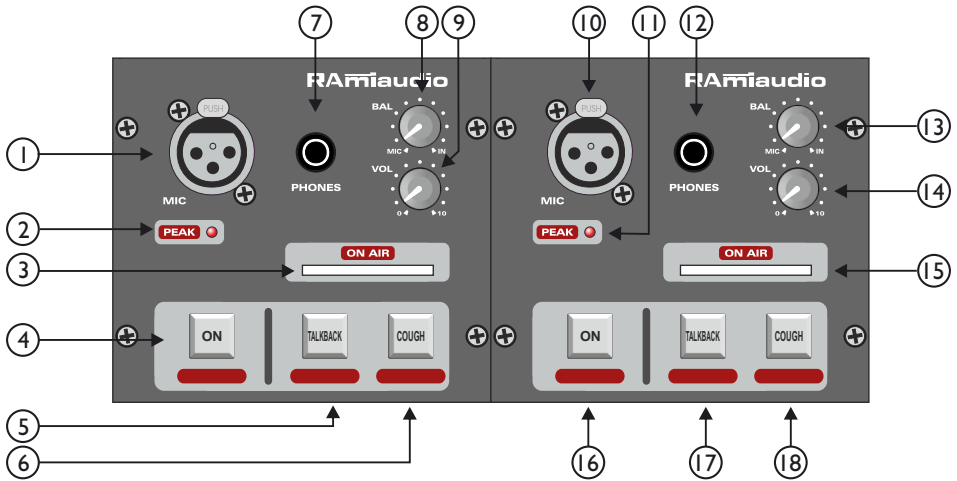

13 : Potentiomètre de réglage de la balance A ou B. Deux choix sont possibles, voir page 7.

14 : Potentiomètre de réglage du volume casque B.

15 : Plexiglass rétro-éclairé de visualisation du ON AIR. Il est commuté en actionnant le bouton 16.

16 : Bouton fuitif rétroéclairé d'ouverture du micro B. Une bascule interne permet de mémoriser l'action, le reset s'effectue en réappuyant dessus. Il permet :

- d'envoyer la modulation Micro B sur la sortie symétrique Mic Out B au niveau ligne.
- d'envoyer la modulation Micro B sur la sortie symétrique Mic Out A+B au niveau ligne.
- d'allumer le voyant ON AIR 15.

17 : Bouton fuitif Talkback. Il permet :

- d'envoyer la modulation Micro B vers la sortie ordre symétrique Talkback A+B.
- automatiquement le voyant 15 s'éteint et la modulation Mic B est momentanément supprimée de la sortie Mic out B et de la sortie Mic out A+B.

18 : Bouton fuitif Cough. Il permet de muter la sortie Mic Out B, d'enlever la modulation Mic B de la sortie Mic A+B, et d'éteindre le voyant 15. Son action est sensiblement identique au bouton Talkback sauf en ce qui concerne l'envoi dans la sortie talkback. Il sera surtout utilisé pour couper le micro de façon fugitive.

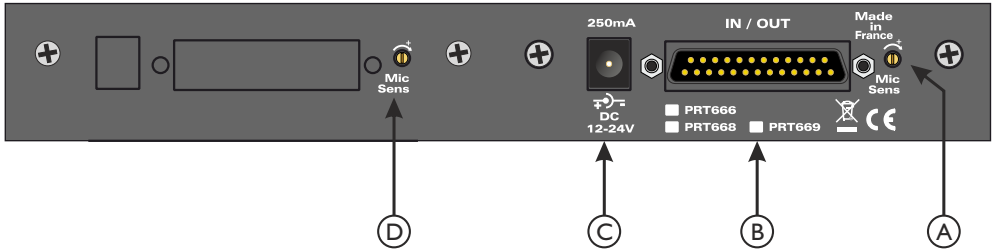

A: Potentiomètre multitour (20 tours) de la sensibilité Micro A.
 Ajuster juste en dessous de l'allumage de la led 2 sur les pointes de modulation micro.

B: Embase Sub-D 25 points mâle d'entrée / sortie.

☐ Câblage de la Sub-D 25 points :

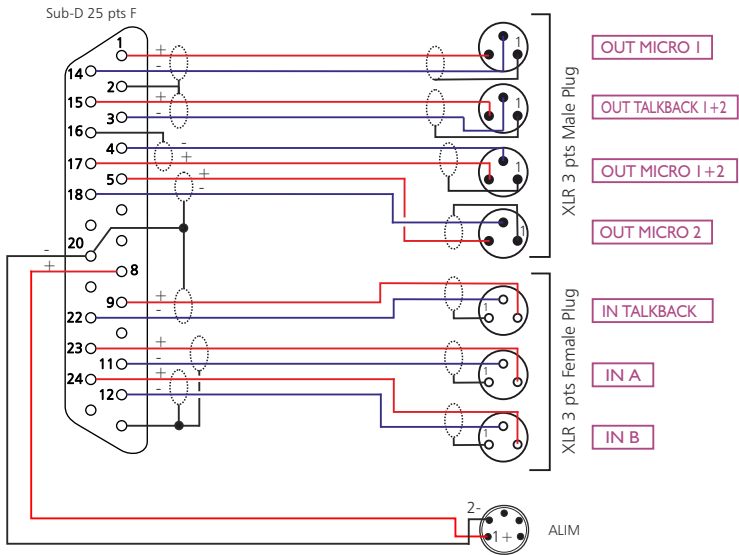

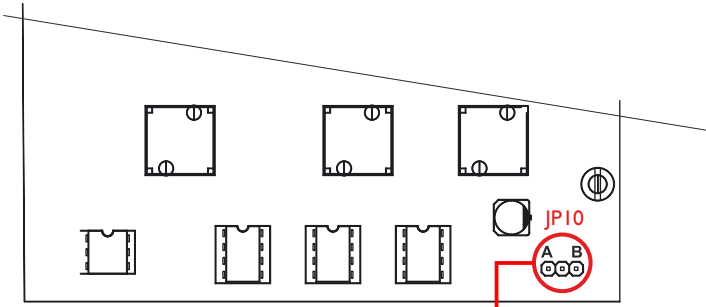

C: Embase d'alimentation pour l'alim PCS 320. Tension de 12 à 24 Volts.
 L'entrée d'alimentation peut s'effectuer sur le connecteur B (+en 8 / 0V en 20).

D: Potentiomètre multitour (20 tours) de la sensibilité Micro B.
 Ajuster juste en dessous de l'allumage de la led 11 sur les pointes de modulation micro.





Carte de dessus

- JP 10**
-  A : Alimentation fantôme ON*
 -  B : Alimentation fantôme OFF

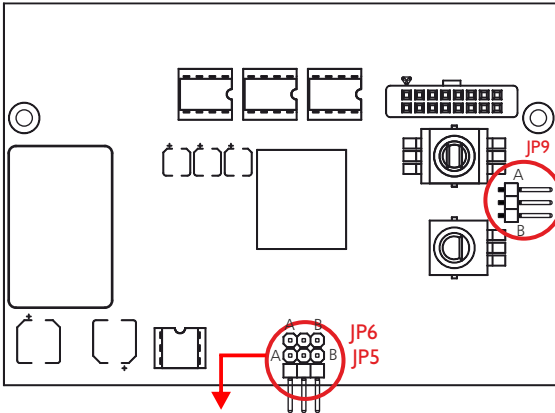
Carte de dessous



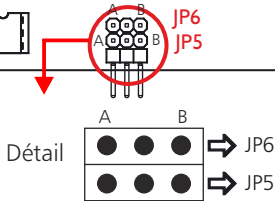

- JP 9**
-  A : Mode stéréo pour le casque
 -  B : Mode mono pour le casque*





* configuration d'origine

JP 5

-  A : Ordre vers oreille gauche*
-  B : Pas d'ordre vers oreille gauche

JP 6

-  A : Ordre vers oreille droite*
-  B : Pas d'ordre vers oreille droite

CARACTERISTIQUES

Entrées	Connecteur	Type	Impédance	Sensibilité	Saturation
MICRO A	XLR 3pts Fem	Symétrique	200 V	-61 dBu	-3 dBu
MICRO B	XLR 3pts Fem	Symétrique	200 V	-61 dBu	-3 dBu
LINE A	Sub-D 25 pts	Symétrique	15 KV	+4 dBu	+24 dBu
LINE B	Sub-D 25 pts	Symétrique	15 KV	+4 dBu	+24 dBu
TALKBACK	Sub-D 25 pts	Symétrique	15 KV	+4 dBu	+24 dBu

Sorties	Connecteur	Type	Impédance	Niveau nominal	Niveau maximum
MICRO	Sub-D 25 pts	Symétrique	47 V	+4 dBu	+24 dBu
TALKBACK	Sub-D 25 pts	Symétrique	47 V	+4 dBu	+24 dBu
CASQUE	Jack 6,35	Asymétrique	22 V	+8 dBu	+18 dBu
MICRO A+B	Sub-D 25 pts	Symétrique	47 V	+4 dBu	+24 dBu

Distorsion: 0,01% à +12dBu out

Bruit ramené à l'entrée pour Mic A / Mic B: -130dBu pondéré A

Alimentation : DC 12 - 24 Volts
250 mA

Dimensions : 240 x 135 x 50 mm

Poids : 0,8 kg

TABLEAU DE CONFIGURATION

Ce tableau vous permettra de reconfigurer rapidement vos prochains PRT669.

	Configuration d'origine		Configuration personnelle	
	A	B	A	B
JP5	 			
JP6	 			
JP9		 		
JP10	 			

N° de série du PRT669 :

EXPLOITATION :

RAmi

7 Rue Raoul Follereau
77600 BUSSY SAINT GEORGES - FRANCE

Tél. : 33 (0)1 64 66 20 20- Fax : 33 (0)1 64 66 20 30

E-mail : rami@ramiaudio.com

www.ramiaudio.com