

AUF 200S / AUF 300

Autofaders analogiques 2 et 3 voies stéréo Analog autofaders (2 and 3 stereo channels)



L'**AUF200S** comprend deux canaux A et B stéréophoniques symétriques mixés vers un départ symétrique. La transition du canal A vers le canal B et réciproquement s'effectue par un mixage électronique (fondu enchaîné) dont on peut modifier les paramètres. Le passage d'un canal à l'autre peut s'effectuer, soit sur la présence de la modulation, soit sur la fermeture d'une boucle extérieure, soit sur une combinaison des deux.

Interfaçage Entrées / Sorties :

- ⇒ Entrée sur "opto".
- ⇒ Sortie sur relais de l'état de la commutation.
- ⇒ Sortie miroir sur relais de la télécommande d'entrée.

Programmation de quatre choix de fonctionnement par cavaliers internes ou programmation sur Sub-D externe :

- ⇒ **Automatique**: la présence de la modulation sur la voie B ouvre automatiquement ce canal et déconnecte la voie A.
- ⇒ **Manuel**: la commutation de la voie A à la voie B s'effectue par une télécommande extérieure maintenue. Le retour à la voie A s'effectuant par l'ouverture de la boucle.
- ⇒ **Automatique ou manuel**: il suffit simplement qu'une des deux conditions précédentes soit remplie.
- ⇒ **Automatique et manuel**: il faut que les deux conditions précédentes soient remplies. C'est à dire, présence de modulation sur la voie B et fermeture de boucle extérieure.

Pour mixer trois canaux utilisez l'**AUF300**. Il comprend trois canaux A, B, C stéréophoniques symétriques mixés vers un départ symétrique.

AUF200S includes two stereophonic balanced A and B channels mixed toward a balanced output. All transitions from one channel to another are performed by an electronic mixing (fade in/out), which the parameters are modifiable. Transitions can be done either by the presence of modulation, or by closing an outside loop, or with a combination of both.

Input/output interfacing :

- ⇒ "Opto" input
- ⇒ Relay output showing commutation state.
- ⇒ Mirror relay output on the input remote control

Four running choices by internal switch programmable. External Sub-D programming possible too:

- ⇒ **Automatic**: modulation on channel B automatically open this channel and disconnect the other one.
- ⇒ **Manual**: switching from channel A to channel B by external remote control. Return to channel A by loop opening.
- ⇒ **Automatic or manual**: Only one of those previous conditions has to be fulfilled.
- ⇒ **Automatic and manual**: both previous conditions have to be satisfied (modulation on channel B and closing of the external loop needed).

For three channels mixing, use **AUF300**. It includes three stereophonic balanced A, B and C channels mixed toward a balanced output.

Options :

- ▣ **EE/ET/TE/TT** : L'AUF200S et l'AUF300 existent en version sym électronique ou transfo.
AUF200S/300 are available in version electronically balanced or Transfo
- ▣ **BYP200** : Bypass par relais sur entrée A, B ou C pour sécurité en cas d'absence secteur.
Bypass input A or B directly routed to the output (Security when mains absence)
- ▣ **INS201** : Module d'insertion sur les canaux B et C de l'AUF300, permettant d'effectuer un traitement du son sur la programmation locale.
Insertion module on AUF300 channels B and C. Its allows processing the local program.

SYNOPTIQUE / BLOCK DIAGRAM

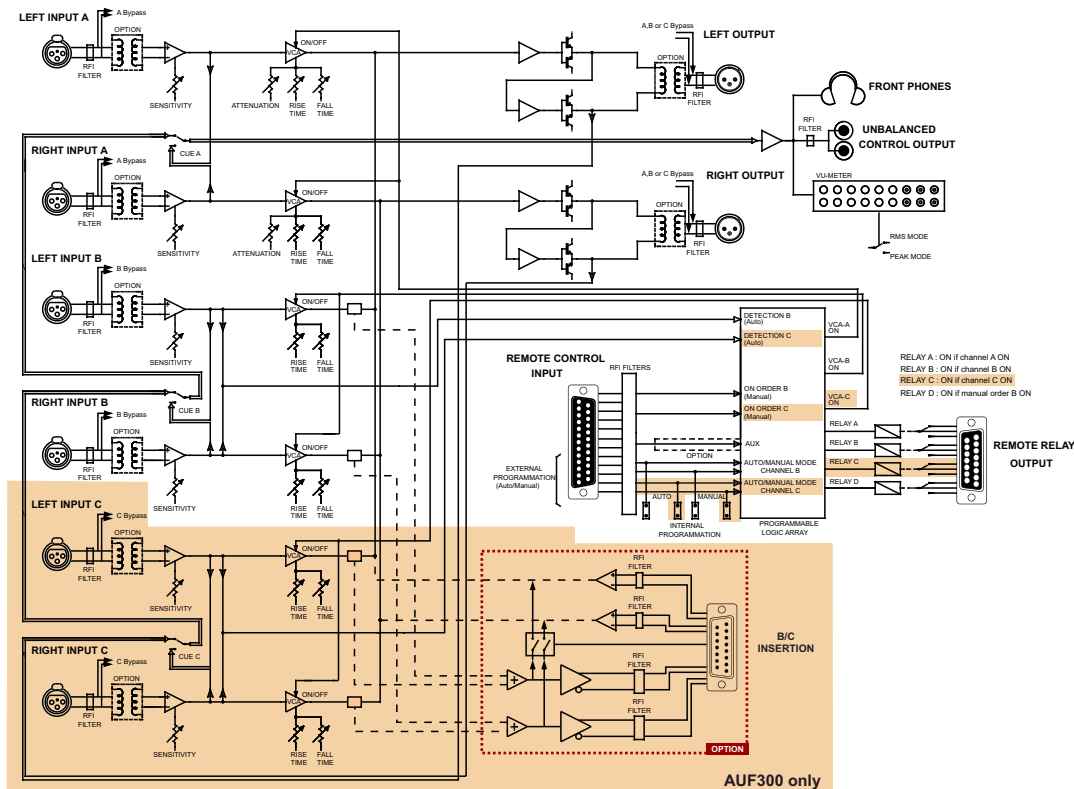

SPECIFICATIONS

IN	-10 dBu to +12 dBu Max level : +26 dBu
OUT	+6 dBu Max level : +26 dBu
Dist	< 0.03% (+6 dBu, 1 KHz)
B.P	7 Hz to 70 KHz / -1dB
SNR	-111 dB(A) / +26 dBu out
Diaph	>86 dB / 1 KHz
Mute	>87 dB / 1 KHz
V	230 Volts 50 / 60 Hz
P	12 W
W	483 x 44 x 230 mm
H	1U - 19"
M	4 Kg
W	6 Kg